



**AVISO DE CONTRATAÇÃO DIRETA Nº. 130/2024**  
**Processo Administrativo nº. 206/2024**

A **SAECIL**, no uso de suas atribuições legais, torna público, para o conhecimento dos interessados, que realizará, por meio do Departamento de Compras e Licitações desta Autarquia, **Dispensa Eletrônica**, para **CONTRATAÇÃO DE EMPRESA PARA CONSTRUÇÃO DE 49m<sup>2</sup> DE CANALETA EM CONCRETO USINADO, 165m DE GALERIAS DE ÁGUAS PLUVIAIS E 22m DE GUIAS E SARJETAS, CONFORME TERMO DE REFERÊNCIA E PLANILHA ORÇAMENTÁRIA**, com critério de julgamento **MENOR PREÇO**, em conformidade com o Artigo 75, Inciso I da Lei Federal nº. 14.133/2021, e demais normas aplicáveis.

**CONTRATANTE:** SAECIL - Superintendência de Água e Esgotos da Cidade de Leme

**OBJETO:** CONTRATAÇÃO DE EMPRESA PARA CONSTRUÇÃO DE 49m<sup>2</sup> DE CANALETA EM CONCRETO USINADO, 165m DE GALERIAS DE ÁGUAS PLUVIAIS E 22m DE GUIAS E SARJETAS, através de plataforma on-line em conformidade com o Anexo I deste Aviso (Termo de Referência) e planilha orçamentária.

**VALOR TOTAL ESTIMADO:** R\$ 118.871,51 (cento e dezoito mil, oitocentos e setenta e um reais e cinquenta e um centavos).

**CRITÉRIO DE JULGAMENTO:** Menor preço.

**RECEBIMENTO DAS PROPOSTAS:** a partir das 13:00h do dia 07 de junho de 2024 até às 13:00h do dia 12 de junho de 2024.

**INÍCIO DA SESSÃO DE DISPUTA DE PREÇOS:** a partir das 08:30h do dia 13 de junho de 2024.

**REFERÊNCIA DE TEMPO:** para todas as referências de tempo, será observado o horário de Brasília/DF.

**LOCAL:** [www.novobbmnet.com.br](http://www.novobbmnet.com.br) - "ACESSO IDENTIFICADO".

**1) OBJETO DA CONTRATAÇÃO DIRETA**

1.1) O objeto da presente Dispensa de Licitação é **CONTRATAÇÃO DE EMPRESA PARA CONSTRUÇÃO DE 49m<sup>2</sup> DE CANALETA EM CONCRETO USINADO, 165m DE GALERIAS DE ÁGUAS PLUVIAIS E 22m DE GUIAS E SARJETAS, CONFORME TERMO DE REFERÊNCIA E PLANILHA ORÇAMENTÁRIA**, através de plataforma on-line, de acordo com condições, quantidades e exigências estabelecidas neste Aviso de Contratação Direta e seus Anexos.

1.2) O critério de julgamento adotado será o menor preço, observadas as exigências contidas neste Aviso de Contratação Direta e seus Anexos quanto às especificações do objeto.

**2) PARTICIPAÇÃO NA DISPENSA ELETRÔNICA**

2.1) A participação no certame ocorrerá por meio do Sistema de Dispensa Eletrônica, disponível no Portal [www.novobbmnet.com.br](http://www.novobbmnet.com.br), sendo o procedimento também divulgado no Portal Nacional de Contratações Públicas (PNCP) e no site desta Autarquia ([www.saecil.com.br](http://www.saecil.com.br) – link Licitações).



2.2) O fornecedor é o responsável por qualquer transação efetuada diretamente ou por seu representante no Sistema de Dispensa Eletrônica, não cabendo ao provedor do Sistema ou ao órgão promotor do procedimento a responsabilidade por eventuais danos decorrentes de uso indevido da senha, ainda que por terceiros não autorizados.

2.3) Não poderão participar desta Dispensa de Licitação os fornecedores:

- a) que não atendam às condições deste Aviso de Contratação Direta e Anexos;
- b) estrangeiros que não tenham representação legal no Brasil com poderes expressos para receber citação e responder administrativa ou judicialmente;
- c) que se enquadrem nas seguintes vedações:
  - I) pessoa física ou jurídica que se encontre, ao tempo da contratação, impossibilitada de contratar em decorrência de sanção que lhe foi imposta;
  - II) aquele que mantenha vínculo de natureza técnica, comercial, econômica, financeira, trabalhista ou civil com dirigente do órgão ou entidade contratante ou com agente público que desempenhe função na dispensa de licitação ou atue na fiscalização ou na gestão do contrato, ou que deles seja cônjuge, companheiro ou parente em linha reta, colateral ou por afinidade, até o terceiro grau;
  - III) empresas controladoras, controladas ou coligadas, nos termos da Lei nº 6.404, de 15 de dezembro de 1976, concorrendo entre si;
  - IV) pessoa física ou jurídica que, nos 5 (cinco) anos anteriores à divulgação do aviso, tenha sido condenada judicialmente, com trânsito em julgado, por exploração de trabalho infantil, por submissão de trabalhadores a condições análogas às de escravo ou por contratação de adolescentes nos casos vedados pela legislação trabalhista.

**Observação:**

- O disposto no Item I aplica-se também ao fornecedor que atue em substituição a outra pessoa, física ou jurídica, com o intuito de burlar a efetividade da sanção a ela aplicada, inclusive a sua controladora, controlada ou coligada, desde que devidamente comprovado o ilícito ou a utilização fraudulenta da personalidade jurídica do fornecedor.

d) sociedades cooperativas.

I) Será permitida a participação de cooperativas, desde que apresentem demonstrativo de atuação em regime cooperado, com repartição de receitas e despesas entre os cooperados e atendam ao Artigo 16 da Lei nº. 14.133, de 2021.

II) Em sendo permitida a participação de cooperativas, serão estendidas a elas os benefícios previstos para as microempresas e empresas de pequeno porte quando elas atenderem ao disposto no Artigo 34 da Lei nº. 11.488, de 15 de junho de 2007.

2.4) Não poderá participar, direta ou indiretamente, da dispensa eletrônica ou da execução do Contrato agente público do órgão ou entidade contratante, devendo ser observadas as situações que possam configurar conflito de interesses no exercício ou após o exercício do cargo ou emprego, nos termos da legislação que disciplina a matéria, conforme o Parágrafo 1º do Artigo 9º da Lei n.º 14.133, de 2021.

G



### 3) INGRESSO NA DISPENSA ELETRÔNICA E CADASTRAMENTO DA PROPOSTA INICIAL

3.1) O ingresso do fornecedor na disputa da Dispensa Eletrônica ocorrerá com o cadastramento de sua proposta inicial, na forma deste item.

3.2) O fornecedor interessado, após a divulgação do Aviso de Contratação Direta, encaminhará, exclusivamente por meio do Sistema de Dispensa Eletrônica, disponível no Portal [www.novobmnet.com.br](http://www.novobmnet.com.br), a proposta com a descrição do objeto ofertado e o preço, até a data e o horário estabelecidos para abertura do procedimento.

3.3) Todas as especificações do objeto contidas na proposta, em especial o preço ofertado, vinculam a Contratada.

3.3.1) Nos valores propostos estarão inclusos todos os custos operacionais, encargos previdenciários, trabalhistas, tributários, comerciais e quaisquer outros que incidam direta ou indiretamente na execução do objeto.

3.4) A proposta deverá conter declaração de que compreende a integralidade dos custos para atendimento dos direitos trabalhistas assegurados na Constituição Federal, nas leis trabalhistas, nas normas infra legais, nas convenções coletivas de trabalho e nos termos de ajustamento de conduta vigentes na data de entrega das propostas.

3.5) Os preços ofertados, tanto na proposta inicial, quanto na etapa de lances, serão de exclusiva responsabilidade do fornecedor, não lhe assistindo o direito de pleitear qualquer alteração, sob alegação de erro, omissão ou qualquer outro pretexto.

3.6) A apresentação das propostas implica obrigatoriedade do cumprimento das disposições nelas contidas, em conformidade com o que dispõe o Termo de Referência, assumindo o proponente o compromisso de executar o objeto nos seus termos.

3.7) O prazo de validade da proposta não será inferior a 60 (sessenta) dias, a contar da data de sua apresentação.

3.8) No cadastramento da proposta inicial, o fornecedor deverá, também, assinalar Termo de Aceitação, em campo próprio do sistema eletrônico, relativo às seguintes declarações:

a) que inexistem fatos impeditivos para sua habilitação no certame, ciente da obrigatoriedade de declarar ocorrências posteriores;

b) que está ciente e concorda com as condições contidas no Aviso de Contratação Direta e seus Anexos;

c) que se responsabiliza pelas transações que forem efetuadas no sistema, assumindo-as como firmes e verdadeiras;

d) que cumpre as exigências de reserva de cargos para pessoa com deficiência e para reabilitado da Previdência Social, de que trata o Artigo 93 da Lei nº. 8.213/91;

e) que não emprega menor de 18 anos em trabalho noturno, perigoso ou insalubre e não emprega menor de 16 anos, salvo menor, a partir de 14 anos, na condição de aprendiz, nos termos do Artigo 7º, XXXIII, da Constituição.

3.9) O fornecedor enquadrado como microempresa ou empresa de pequeno porte deverá declarar, ainda, em campo próprio do sistema eletrônico, que cumpre os requisitos estabelecidos no **Artigo 3º**

G



da **Lei Complementar nº. 123/2006**, estando apto a usufruir do tratamento favorecido estabelecido em seus Artigos 42 a 49, observado o disposto nos parágrafos 1º ao 3º do Artigo 4º, da Lei n.º 14.133/2021.

3.10) Desde que disponibilizada a funcionalidade no sistema, fica facultado ao fornecedor, no cadastro de sua proposta inicial, a parametrização de valor final mínimo, com o registro do seu lance final aceitável.

3.10.1) Feita essa opção os lances serão enviados automaticamente pelo sistema, respeitados os limites cadastrados pelo fornecedor e o intervalo mínimo entre lances previsto neste Aviso.

3.10.2) Sem prejuízo do disposto acima, os lances poderão ser enviados manualmente, na forma da seção respectiva deste Aviso de Contratação Direta.

3.10.3) O valor final mínimo poderá ser alterado pelo fornecedor durante a fase de disputa, desde que não assuma valor superior a lance já registrado por ele no sistema.

3.10.4) O valor mínimo parametrizado possui caráter sigiloso aos demais participantes do certame e para o órgão ou entidade contratante. Apenas os lances efetivamente enviados poderão ser conhecidos dos fornecedores na forma da seção seguinte deste Aviso.

#### 4) FASE DE LANCES

4.1) A partir da data e horário estabelecidos neste Aviso de Contratação Direta, a sessão pública será automaticamente aberta pelo sistema para o envio de lances públicos e sucessivos, exclusivamente por meio do sistema eletrônico, sendo encerrado no horário de finalização de lances também já previsto neste Aviso.

4.2) Iniciada a etapa competitiva, os fornecedores deverão encaminhar lances exclusivamente por meio de sistema eletrônico, sendo imediatamente informados do seu recebimento e do valor consignado no registro.

4.2.1) O lance deverá ser ofertado pelo **VALOR GLOBAL** do item do objeto.

4.3) O fornecedor somente poderá oferecer valor inferior ao último lance por ele ofertado e registrado pelo sistema.

4.3.1) O fornecedor poderá oferecer lances sucessivos iguais ou superiores ao lance que esteja vencendo o certame, desde que inferiores ao menor por ele ofertado e registrado pelo sistema, sendo tais lances definidos como "lances intermediários" para os fins deste Aviso de Contratação Direta.

4.3.2) O intervalo mínimo de diferença de valores entre os lances, que incidirá tanto em relação aos lances intermediários quanto em relação ao que cobrir a melhor oferta é de R\$ 100,00 (cem reais).

4.4) Havendo lances iguais ao menor já ofertado, prevalecerá aquele que for recebido e registrado primeiro no sistema.

4.5) Caso o fornecedor não apresente lances, concorrerá com o valor de sua proposta.

4.6) Durante o procedimento, os participantes serão informados, em tempo real, do valor do menor lance registrado, vedada a identificação do fornecedor.





4.7) Imediatamente após o término do prazo estabelecido para a fase de lances, haverá o seu encerramento, com o ordenamento e divulgação dos lances, pelo sistema, em ordem crescente de classificação.

4.7.1) O encerramento da fase de lances ocorrerá de forma automática pontualmente no horário indicado, sem qualquer possibilidade de prorrogação e não havendo tempo aleatório ou mecanismo similar.

## 5) JULGAMENTO E ACEITAÇÃO DAS PROPOSTAS

5.1) Encerrada a fase de lances, será verificada a conformidade da proposta classificada em primeiro lugar quanto à adequação do objeto e à compatibilidade do preço em relação ao estipulado para a contratação.

5.2) Caso a proposta do primeiro colocado permanecer acima do preço máximo definido para a contratação, poderá haver negociação de condições mais vantajosas.

5.2.1) Nesta situação, será encaminhada contraproposta ao fornecedor que tenha apresentado o menor preço para que seja obtida a melhor proposta com preço compatível ao estipulado pela Administração.

5.2.2) A negociação poderá ser feita com os demais fornecedores classificados, exclusivamente por meio do sistema, respeitada a ordem de classificação, quando o primeiro colocado, mesmo após a negociação, for desclassificado em razão de sua proposta permanecer acima do preço máximo ou abaixo do desconto definido para a contratação.

5.3) Em qualquer caso, concluída a negociação, se houver, o resultado será registrado na ata do procedimento da dispensa eletrônica, devendo esta ser anexada aos autos do processo.

5.4) Constatada a compatibilidade entre o valor da proposta e o estipulado para a contratação, será solicitado ao fornecedor a adequação de sua proposta ao valor negociado, acompanhada de documentos complementares, quando necessários.

5.5) O prazo de validade da proposta não será inferior a 60 (sessenta) dias, a contar da data de sua apresentação.

5.6) Será desclassificada a proposta vencedora que:

- a) contiver vícios insanáveis;
- b) não obedecer às especificações técnicas pormenorizadas neste Aviso ou em seus Anexos;
- c) apresentar preços inexequíveis ou que permanecerem acima do preço máximo definido para a contratação;
- d) não tiver sua exequibilidade demonstrada, quando exigido pela Administração;
- e) apresentar desconformidade com quaisquer outras exigências deste Aviso ou seus Anexos, desde que insanável.

5.7) Quando o fornecedor não conseguir comprovar que possui, ou possuirá, recursos suficientes para executar a contento o objeto, será considerada inexequível a proposta de preços ou menor lance que:

G



a) for insuficiente para a cobertura dos custos da contratação, apresente preços global ou unitário simbólicos, irrisórios ou de valor zero, incompatíveis com os preços dos insumos e salários de mercado, acrescidos dos respectivos encargos, ainda que o ato convocatório da dispensa não tenha estabelecido limites mínimos, exceto quando se referirem a materiais e instalações de propriedade do próprio fornecedor, para os quais ele renuncie a parcela ou à totalidade da remuneração.

b) apresentar um ou mais valores da planilha de custo que sejam inferiores àqueles fixados em instrumentos de caráter normativo obrigatório, tais como leis, medidas provisórias e convenções coletivas de trabalho vigentes.

5.8) Se houver indícios de inexequibilidade da proposta de preço, ou em caso da necessidade de esclarecimentos complementares, poderão ser efetuadas diligências para que o fornecedor comprove a exequibilidade da proposta.

5.9) Erro no preenchimento da planilha, não constitui motivo para a desclassificação da proposta. A planilha poderá ser ajustada pelo fornecedor, no prazo indicado pelo sistema, desde que não haja majoração do preço.

5.9.1) O ajuste de que trata este dispositivo se limita a sanar erros ou falhas que não alterem a substância das propostas;

5.9.2) Considera-se erro no preenchimento da planilha passível de correção a indicação de recolhimento de impostos e contribuições na forma do Simples Nacional, quando não cabível esse regime.

5.10) Para fins de análise da proposta quanto ao cumprimento das especificações do objeto, poderá ser colhida a manifestação escrita do setor requisitante ou da área especializada no objeto.

5.11) Se a proposta ou lance vencedor for desclassificado, será examinada a proposta ou lance subsequente, e, assim sucessivamente, na ordem de classificação.

5.12) Havendo necessidade, a sessão será suspensa, informando-se no "chat" do sistema a nova data e horário para a sua continuidade.

5.13) Encerrada a análise quanto à aceitação da proposta, será iniciada a fase de habilitação, observado o disposto neste Aviso de Contratação Direta.

## 6) HABILITAÇÃO

6.1) Os documentos a serem exigidos para fins de habilitação estão abaixo relacionados e serão solicitados do fornecedor mais bem classificado na fase de lances.

6.1.1) A habilitação jurídica da empresa, cujo objeto social deverá ser compatível com o objeto licitado, consistirá em:

a) Para Empresa Individual: Registro Comercial;

b) Para Sociedade Comercial (Sociedades Empresárias em geral) Ato constitutivo, estatuto ou contrato social em vigor e alterações subsequentes, devidamente registrados;

G



c) Para Sociedade por Ações (Sociedade empresária do tipo S/A): ato constitutivo e alterações subsequentes, acompanhados de documentos de eleição de seus administradores, em exercício;

d) Para Sociedade Civil (Sociedade Simples): Inscrição do ato constitutivo e alterações subsequentes, devidamente registrados no Registro Civil das Pessoas Jurídicas, acompanhada de prova da diretoria em exercício;

e) Para Empresa ou Sociedade Estrangeira em funcionamento no País, Decreto de autorização, e ato de registro ou autorização para funcionamento, expedido pelo órgão competente, quando a atividade assim o exigir.

#### 6.1.2) Regularidade fiscal, social e trabalhista:

6.1.2.1) A licitante deverá apresentar os documentos correspondentes ao estabelecimento (matriz ou filial) através do qual pretende firmar o Contrato. É vedada a mescla de documentos de estabelecimentos diversos, exceto prova de regularidade para com o Fundo de Garantia de Tempo de Serviço (FGTS), quando houver recolhimento centralizado desses tributos, mediante prova idônea.

a) Prova de inscrição no Cadastro Nacional da Pessoa Jurídica (CNPJ) do Ministério da Fazenda ou Comprovante de Inscrição e de Situação Cadastral.

b) Prova de regularidade para com a Fazenda Federal e Municipal, conforme segue:

b.1) A regularidade para com a Fazenda Federal, deverá ser comprovada através da apresentação de Certidão de Quitação de Tributos e Contribuições Federais, expedida pela Secretaria da Receita Federal, ou Certidão Conjunta Negativa de Débitos Relativos a Tributos Federais e à Dívida Ativa da União, expedida pela Receita Federal (a presente Certidão deverá ter sido emitida nos termos da Portaria Conjunta PGFN/RFP nº. 1.751/2014).

b.2) A regularidade para com a Fazenda Municipal deverá ser comprovada sobre os tributos mobiliários relacionados à sede ou domicílio do proponente, através da apresentação de Certidão Negativa ou Positiva com Efeitos de Negativa.

c) Prova de regularidade relativa ao Fundo de Garantia por Tempo de Serviço (FGTS) através do Certificado de Regularidade do FGTS (CRF), emitido pela Caixa Econômica Federal ou através de sistema eletrônico, ficando sua aceitação condicionada à verificação da veracidade via internet.

d) Prova de inexistência de débitos devidos perante a Justiça do Trabalho, mediante a apresentação da Certidão Negativa de Débitos Trabalhistas (CNDT), conforme Lei nº. 12.440/2011.

6.1.2.2) No caso de Microempresa (ME) ou Empresa de Pequeno Porte (EPP), havendo alguma restrição na regularidade fiscal ou trabalhista, será assegurado, para sua regularização, o disposto no Artigo 43, Parágrafos 1º e 2º, da Lei Complementar nº. 123/2006 e alterações.

6.1.2.3) A prova de regularidade deverá ser feita por Certidão Negativa ou Certidão Positiva com efeitos de Negativa, nas hipóteses em que houver previsão legal.

G



6.1.2.3.1) Para os fins tributários, considera-se Certidão Positiva com efeitos de Negativa a certidão de que conste a existência de créditos não vencidos; em curso de cobrança executiva em que tenha sido efetivada a penhora; ou cuja exigibilidade esteja suspensa, nos termos do Artigo 206 do Código Tributário Nacional.

6.1.3) A licitante deverá apresentar registro no Conselho Regional de Engenharia e Agronomia (CREA), devidamente atualizado e de seu respectivo responsável técnico, comprovação de vínculo do responsável técnico com a empresa na data prevista para a entrega dos documentos de habilitação, mediante apresentação de carteira profissional ou de registro de empregados (no caso de empregado), contrato social (no caso de sócio) ou contrato de prestação de serviços (no caso de prestador de serviços autônomo).

6.2) Como condição prévia ao exame da documentação de habilitação do fornecedor detentor da proposta classificada em primeiro lugar, será verificado o eventual descumprimento das condições de participação, especialmente quanto à existência de sanção que impeça a participação no processo de contratação direta ou em futura contratação, mediante a consulta aos seguintes cadastros:

a) SICAF;

b) Cadastro Nacional de Empresas Inidôneas e Suspensas - CEIS, mantido pela Controladoria-Geral da União (<https://portaldatransparencia.gov.br/sancoes/consulta?cadastro=1%2C2>);

c) Cadastro Nacional de Empresas Punidas - CNEP, mantido pela Controladoria-Geral da União (<https://portaldatransparencia.gov.br/sancoes/consulta?cadastro=1%2C2>); e

d) Cadastro de Apenados do E. Tribunal de Contas do Estado de São Paulo (<https://www4.tce.sp.gov.br/apenados/publico/#/>).

6.3) A consulta aos cadastros será realizada em nome da empresa fornecedora e de seu sócio majoritário, por força do Artigo 12, da Lei nº. 8.429, de 02/06/1992, que prevê, dentre as sanções impostas ao responsável pela prática de ato de improbidade administrativa, a proibição de contratar com o Poder Público, inclusive por intermédio de pessoa jurídica da qual seja sócio majoritário.

6.3.1) Caso conste na Consulta de Situação do Fornecedor a existência de Ocorrências Impeditivas Indiretas, o gestor diligenciará para verificar se houve fraude por parte das empresas apontadas no respectivo relatório.

6.3.1.1) A tentativa de burla será verificada por meio dos vínculos societários, linhas de fornecimento similares, dentre outros.

6.3.1.2) O fornecedor será convocado para manifestação previamente à sua desclassificação.

6.4) Constatada a existência de sanção, o fornecedor será considerado inabilitado, por falta de condição de participação.

6.5) Na hipótese de necessidade de envio de documentos complementares, indispensáveis à confirmação dos já apresentados para a habilitação, ou de documentos não constantes do SICAF, o fornecedor será convocado a encaminhá-los, em formato digital, por meio do sistema, **no prazo de 02 (DUAS HORAS), prorrogáveis a critério do Agente de Contratação**, sob pena de inabilitação.

6.6) Somente haverá a necessidade de comprovação do preenchimento de requisitos mediante apresentação dos documentos originais não-digitais quando houver dúvida em relação à integridade do documento digital.







6.7) Não serão aceitos documentos de habilitação com indicação de CNPJ/CPF diferentes, salvo aqueles legalmente permitidos.

6.8) Se o fornecedor for a matriz, todos os documentos deverão estar em nome da matriz, e se o fornecedor for a filial, todos os documentos deverão estar em nome da filial, exceto para atestados de capacidade técnica, e no caso daqueles documentos que, pela própria natureza, comprovadamente, forem emitidos somente em nome da matriz.

6.9) Serão aceitos registros de CNPJ de licitante matriz e filial com diferenças de números de documentos pertinentes ao CND e ao CRF/FGTS, quando for comprovada a centralização do recolhimento dessas contribuições.

6.10) Havendo necessidade de analisar detidamente os documentos exigidos, a sessão será suspensa, sendo informada a nova data e horário para a sua continuidade.

6.11) Será inabilitado o fornecedor que não comprovar sua habilitação, seja por não apresentar quaisquer dos documentos exigidos, ou apresentá-los em desacordo com o estabelecido neste Aviso de Contratação Direta.

6.11.1) Na hipótese de o fornecedor não atender às exigências para a habilitação, o órgão ou entidade examinará a proposta subsequente, e assim sucessivamente, na ordem de classificação, até a apuração de uma proposta que atenda às especificações do objeto e as condições de habilitação.

6.12) Constatado o atendimento às exigências de habilitação, o fornecedor será habilitado.

## 7) CONTRATAÇÃO

7.1) Após a homologação e adjudicação, caso se conclua pela contratação, será firmado o Termo de Contrato (**Minuta: Anexo II deste Aviso**).

7.2) O adjudicatário terá o prazo de 05 (cinco) dias úteis, contados a partir da data de sua convocação, para assinar o Termo de Contrato, sob pena de decair o direito à contratação, sem prejuízo das sanções previstas neste Aviso de Contratação Direta.

7.2.1) O prazo previsto no subitem anterior poderá ser prorrogado por igual período, por solicitação justificada do adjudicatário e aceita pela Administração.

7.3) O prazo de vigência da contratação é de 150 (cento e cinquenta) dias.

## 8) INFRAÇÕES E SANÇÕES ADMINISTRATIVAS

8.1) Comete infração administrativa o fornecedor que praticar quaisquer das hipóteses previstas no Artigo 155 da Lei nº. 14.133/2021, quais sejam:

8.1.1) dar causa à inexecução parcial do Contrato;

8.1.2) dar causa à inexecução parcial do Contrato que cause grave dano à Administração, ao funcionamento dos serviços públicos ou ao interesse coletivo;

8.1.3) dar causa à inexecução total do Contrato;

G



- 8.1.4) deixar de entregar a documentação exigida para o certame;
- 8.1.5) não manter a proposta, salvo em decorrência de fato superveniente devidamente justificado;
- 8.1.6) não celebrar o Contrato ou não entregar a documentação exigida para a contratação, quando convocado dentro do prazo de validade de sua proposta;
- 8.1.7) ensejar o retardamento da execução ou da entrega do objeto da contratação direta sem motivo justificado;
- 8.1.8) apresentar declaração ou documentação falsa exigida para o certame ou prestar declaração falsa durante a dispensa eletrônica ou a execução do Contrato;
- 8.1.9) fraudar a dispensa eletrônica ou praticar ato fraudulento na execução do Contrato;
- 8.1.10) comportar-se de modo inidôneo ou cometer fraude de qualquer natureza;
- 8.1.10.1) Considera-se comportamento inidôneo, entre outros, a declaração falsa quanto às condições de participação, quanto ao enquadramento como ME/EPP ou o conluio entre os fornecedores, em qualquer momento da dispensa, mesmo após o encerramento da fase de lances.
- 8.1.11) praticar atos ilícitos com vistas a frustrar os objetivos do certame.
- 8.1.12) praticar ato lesivo previsto no Artigo 5º, da Lei nº. 12.846, de 01 de agosto de 2013.
- 8.2) O fornecedor que cometer qualquer das infrações discriminadas nos subitens anteriores ficará sujeito, sem prejuízo da responsabilidade civil e criminal, às sanções previstas no Decreto Municipal nº. 8.058/2023.
- 8.3) A aplicação das sanções previstas neste Aviso de Contratação Direta não exclui, em hipótese alguma, a obrigação de reparação integral do dano causado à Contratante.
- 8.4) Todas as sanções previstas neste Aviso poderão ser aplicadas cumulativamente com a multa.
- 8.5) Antes da aplicação da multa, será facultada a defesa do interessado no prazo de 15 (quinze) dias úteis, contado da data de sua intimação.
- 8.6) Se a multa aplicada e as indenizações cabíveis forem superiores ao valor do pagamento eventualmente devido pelo Contratante ao Contratado, além da perda desse valor, a diferença será descontada da garantia prestada ou será cobrada judicialmente.
- 8.7) A aplicação das sanções realizar-se-á em processo administrativo que assegure o contraditório e a ampla defesa ao Contratado, observando-se o procedimento previsto no **caput** e parágrafos do Artigo 158, da Lei nº. 14.133/2021, para as penalidades de impedimento de licitar e contratar e de declaração de inidoneidade para licitar ou contratar.
- 8.9) Na aplicação das sanções serão considerados:
- a) a natureza e a gravidade da infração cometida;
  - b) as peculiaridades do caso concreto;
  - c) as circunstâncias agravantes ou atenuantes;
  - d) os danos que dela provierem para o Contratante;

6



e) a implantação ou o aperfeiçoamento de programa de integridade, conforme normas e orientações dos órgãos de controle.

8.10) O Contratante deverá, no prazo máximo 15 (quinze) dias úteis, contado da data de aplicação da sanção, informar e manter atualizados os dados relativos às sanções por ele aplicadas, para fins de publicidade no Cadastro Nacional de Empresas Inidôneas e Suspensas (CEIS) e no Cadastro Nacional de Empresas Punidas (CNEP), instituídos no âmbito do Poder Executivo Federal e no rol de apenados do e-TCESP (**Artigo 31, do Decreto Municipal nº. 8.058/2023**).

8.11) As sanções de impedimento de licitar e contratar e declaração de inidoneidade para licitar ou contratar são passíveis de reabilitação na forma do Artigo 163, da Lei nº. 14.133/2021.

## 9) DAS DISPOSIÇÕES GERAIS

9.1) No caso de todos os fornecedores restarem desclassificados ou inabilitados (**procedimento fracassado**), a Administração poderá:

9.1.1) republicar o presente Aviso com uma nova data;

9.1.2) valer-se, para a contratação, de proposta obtida na pesquisa de preços que serviu de base ao procedimento, se houver, privilegiando-se os menores preços, sempre que possível, e desde que atendidas às condições de habilitação exigidas.

9.1.2.1) No caso do subitem anterior, a contratação será operacionalizada fora deste procedimento.

9.1.3) fixar prazo para que possa haver adequação das propostas ou da documentação de habilitação, conforme o caso.

9.2) As providências dos subitens 9.1.1 e 9.1.2 também poderão ser utilizadas se não houver o comparecimento de quaisquer fornecedores interessados (**procedimento deserto**).

9.3) Havendo a necessidade de realização de ato de qualquer natureza pelos fornecedores; cujo prazo não conste deste Aviso de Contratação Direta, deverá ser atendido o prazo indicado pelo Agente Competente da Administração na respectiva notificação.

9.4) Caberá ao fornecedor acompanhar as operações, ficando responsável pelo ônus decorrente da perda do negócio diante da inobservância de quaisquer mensagens emitidas pela Administração ou de sua desconexão.

9.5) Não havendo expediente ou ocorrendo qualquer fato superveniente que impeça a realização do certame na data marcada, a sessão será automaticamente transferida para o primeiro dia útil subsequente, no mesmo horário anteriormente estabelecido, desde que não haja comunicação em contrário.

9.6) Os horários estabelecidos na divulgação deste procedimento e durante o envio de lances observarão o horário de Brasília/DF, inclusive para contagem de tempo e registro no Sistema e na documentação relativa ao procedimento.

9.7) No julgamento das propostas e da habilitação, a Administração poderá sanar erros ou falhas que não alterem a substância das propostas, dos documentos e sua validade jurídica, mediante despacho fundamentado, registrado em ata e acessível a todos, atribuindo-lhes validade e eficácia para fins de habilitação e classificação.

G



9.8) As normas disciplinadoras deste Aviso de Contratação Direta serão sempre interpretadas em favor da ampliação da disputa entre os interessados, desde que não comprometam o interesse da Administração, o princípio da isonomia, a finalidade e a segurança da contratação.

9.9) Os fornecedores assumem todos os custos de preparação e apresentação de suas propostas e a Administração não será, em nenhum caso, responsável por esses custos, independentemente da condução ou do resultado do processo de contratação.

9.10) Em caso de divergência entre disposições deste Aviso de Contratação Direta e de seus Anexos ou demais peças que compõem o processo, prevalecerá as deste Aviso.

9.11) Da sessão pública será divulgada Ata no sistema eletrônico.

9.12) Integram este Aviso de Contratação Direta, para todos os fins e efeitos, os seguintes Anexos:

- a) ANEXO I – Termo de Referência.
- b) ANEXO II - Minuta de Contrato.
- c) ANEXO III - Informações Nota Fiscal e Decreto Municipal nº. 8.163/2023.
- d) ANEXO IV – Planilha Orçamentária.
- e) ANEXO V – Detalhes de execução – medidas e cotas.
- f) ANEXO VI – Detalhes de boca de lobo e poço de visita.
- g) ANEXO VII – Implantação geral à executar e rede existente.
- h) ANEXO VIII – Modelo Carta-Proposta

Leme, 06 de junho de 2024.

  
ENG.º GIULIANO GONZALEZ MAIA  
AGENTE DE CONTRATAÇÃO



## **ANEXO I**

# **TERMO DE REFERÊNCIA**

**Termo de Referência****1) OBJETO:**

O presente Termo de Referência tem por objeto a contratação de empresa para a construção de canaletas em concreto para águas pluviais, execução de Galeria de Águas Pluviais e Execução de Guias e Sarjetas

LOTE1	Item	Descrição	Qtd.	Unidade
	01	Execução de canaleta em concreto usinado	49	M <sup>2</sup>
	02	Execução de Galeria de Águas Pluviais	165	M
	03	Execução de Guias e Sarjetas	22	M

**2) ESPECIFICAÇÕES TÉCNICAS E CONSTRUTIVAS:****2.1) Compactação da vala:**

A vala será compactada com placa vibratória lisa, até atingir 95% do Proctor simples.

**2.2) Montagem da forma e armação:**

Após a abertura da vala, será colocada forma de madeira, devidamente escorada, e, após, colocação da malha de ferro 4,2mm a cada 15cm, perfeitamente nivelada com base em pedra britada nº. 1 e com recobrimento inferior de concreto.

**2.3) Concretagem:**

Após a colocação da malha de ferro, será executada a concretagem da canaleta, com espessura de 20cm, com concreto usinado, resistência 25 Mpa, observando-se as normas específicas.

**2.4) Dimensões:**

A canaleta terá largura de 1,00 metro.

**3) ESPECIFICAÇÕES TÉCNICAS E CONSTRUTIVAS ITEM 02:**

**3.1) Bocas de lobo com grade e guia tipo chapéu:** serão executadas com blocos de concreto tipo estrutural de 14x19x39 (resistência 4,5 mpa), assentados com argamassa de cimento e areia (traço 1: 3) com dimensões de 1,05 x 1,05 x 1,00 m (C x L x H), sobre base de concreto (e = 10 cm) e terreno fortemente apiloado. Colocação de grade de ferro mecânico Ø 1", com montante de ferro chato de 2" x 3/8" e ferro cantoneira 2"x3/8", com sistema basculante, devidamente fixada a caixa, conforme detalhe no projeto. A grade, após ser devidamente lixada, receberá pintura de fundo na tinta grafite, e depois, **pintada com esmalte sintético na cor amarelo ouro em duas demãos.**

A primeira e última fiada dos blocos deverá ser preenchida com concreto fck=15 mpa. Deverá ser colocada tampa de concreto armado (e = 8 cm), com ferros Ø 3/8" em malha de 10 cm, devidamente chumbada a caixa.

**3.2) Poços de Visita:** caixas centrais, que serão executadas com blocos de concreto tipo estrutural de 19x19x39 (resistencia 4,5 mpa), assentados com argamassa de cimento e areia





(traço 1 : 3 ) com dimensões de 1,30 x 1,20 x altura variável (C x L x H<sub>v</sub>), sobre base de concreto (e = 10 cm) e terreno fortemente apiloado. Na primeira e última fiada, deverão ser colocados 2 ferros Ø 1/4" por fiada, assentados com argamassa de cimento e areia (traço 1 : 3) e os blocos serão preenchidos com concreto fck=15 mpa. Deverá ser colocada tampa de concreto armado ( e = 15 cm), com ferros Ø 3/8" em malha de 10 cm na camada superior e ferros Ø 1/2" em malha de 10 cm na camada inferior, devidamente chumbada a caixa. Sobre a tampa de concreto será executada chaminé para limpeza em alvenaria de bloco estrutural, Ø 0,60 com tampão de ferro fundido, devidamente fixado à chaminé, conforme detalhe no projeto.

**OBS.:** A altura variável da caixa será em função da declividade da rede, sempre obedecendo um nível em relação ao pavimento acabado e uma **altura mínima de 1,50 m**, levando-se em conta os serviços necessários para execução do mesmo.

Quando da chegada de tubos, adotar critério de coincidência da geratriz superior dos tubos, conforme desenho abaixo.

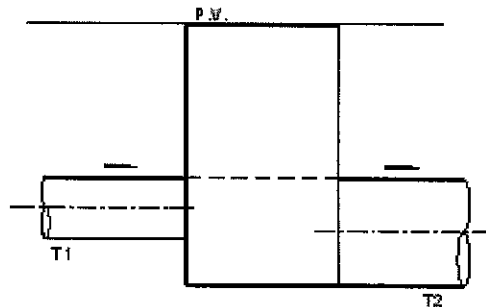

Detalhe - Geratriz dos tubos

**3.3) Tubos de concreto Ø 400, Ø 600:** serão assentados obedecendo um perfeito alinhamento, devidamente rejuntados, sobre terreno fortemente apiloado. As declividades serão obedecidas em função da topografia do local. Os tubos de Ø 400 mm serão do tipo **PS-1**, armados e os tubos de Ø 600 mm serão do tipo **PA-2**, armados, conforme discriminados em planilhas orçamentárias.

**3.4) Abertura de valas e assentamento de tubos:** será com retro-escavadeira de pneus, ou outro equipamento que se faça necessário, observando-se as normas de segurança necessárias para execução dos serviços.

Em toda vala com profundidade superior a 2 (dois) metros ou quando o terreno exigir, deverá ser usado escoramento a fim de permitir a execução dos serviços em condições de segurança, e para tal, deverão ser executados estroncas, longarinas com tábuas de madeira.

Caso haja a necessidade de execução de dreno, o mesmo deverá ser de acordo com as especificações do projeto.

**3.5) Reaterro e Pavimentação das valas:** Deverá ser retirado o excesso de material, sendo que, quando o material da vala não apresentar boa qualidade de suporte, deverá ser efetuada troca de solo.

Ao iniciar o processo de aterramento dos tubos na vala, deve-se ter especial atenção para os apoios laterais dos mesmos. Através de um caibro de madeira ou outro suporte deverá ser realizada a compactação lateral em camadas, conforme ilustração abaixo.

Após o acerto da vala, a mesma será compactada com rolo compactador liso vibratório, até atingir 95% do Proctor simples, em camadas de no máximo 40 (quarenta) cm.

Sobre a vala compactada, será colocada uma camada de 5 cm de bica corrida, devidamente compactada.



### Aterramento das Valas

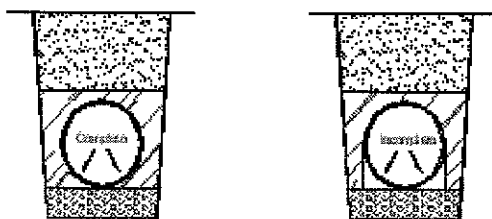

Correto

Errado

#### 4) ESPECIFICAÇÕES TÉCNICAS E CONSTRUTIVAS ITEM 03:

**4.1)** Deverão ser executadas guias de meio-fio e sarjetas extrusadas conjugadas com seção equivalente às descritas no projeto e com concreto de resistência igual ou maior que 15MPa, ao longo de todo o perímetro da área devidamente demarcados em projeto.

**Orientações:**

**Preparo da caixa:** O fundo da caixa para assentamento das guias e sarjetas, após a abertura das valas, deverá ser compactado de forma adequada para permitir a estabilidade, e estar perfeitamente alinhado e nivelado para proporcionar a maior regularidade possível em alinhamento e perfil.

**Dimensões:** 40 cm de base, sendo 15 cm de largura da base da guia e 11 cm no topo e 29 cm de largura da sarjeta e largura de 10 cm. A altura de ambos conjugados é de 20 cm. As guias deverão estar perfeitamente prumadas, alinhadas e niveladas. Deverão ser rejuntados com argamassa de cimento e areia, com traço de 1:4 e escoradas convenientemente.

**Concreto:** O concreto a ser utilizado, nas guias e sarjetas extrusadas com equipamento apropriado e deverá atingir o Fck, de 15 MPa aos 28 dias.

**Durante o período da cura,** o concreto deverá ser umedecido adequadamente de maneira a evitar o aparecimento de fissuras decorrentes da retração do material.

**Rejunte e acabamento:** no caso da extrusão deverá ser executada uma junta de dilatação de 5 mm e profundidade 15 mm na face superior da peça, à cada 10 (dez) metros. Deverá ser aplicada argamassa de cimento e areia, se necessário, concomitantemente com a extrusão, para se obtenha uma superfície lisa e acabada. As sarjetas deverão estar apoiadas em base de terreno compactado, as superfícies da sarjeta deverão ter um caimento de 5% em direção à guia.

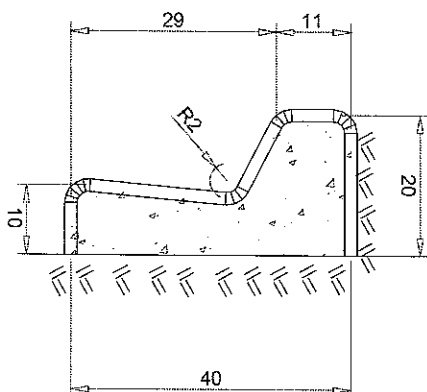

Sarjetas e Guias Extrusadas em concreto

n.





**4.2)** A mureta será feita em blocos canaleta armadas e grauteadas com colunas embutidas e armadas. Os blocos serão assentados com argamassa de areia e cimento no traço 3:1.

**4.3)** Execução de aterramento: o aterro deverá ser feito com terra natural de boa qualidade sem resíduos de construção ou algo que interfira na perfeita compactação.

**4.4)** Execução de capa de concreto rodado na obra, deverá ser regularizada e compactada o terreno, e lançado o concreto, após desempenado com desempenadeira de madeira;

**5)** Limpeza final da obra consiste em retirar e remover do local todo o material que não será mais utilizado bem como sobras e entulhos e bota – fora, com a retirada das sobras de asfalto, dando ao mesmo destinação correta. Varrer e lavar o local sem danificar a obra executada.

**6) Prazo:** 120 (cento e vinte) dias a contar da ordem de serviço.

## **7) Das Obrigações da Contratante**

São obrigações da Contratante, além de outras previstas:

- a. Efetuar os pagamentos devidos à Contratada dentro dos prazos estabelecidos neste Termo.
- b. Fiscalizar a execução do Contrato e subsidiar a Contratada com informações necessárias ao fiel e integral cumprimento do Contrato.
- c. Comunicar à Contratada toda e qualquer ocorrência que interfira no fornecimento.

## **8) Da Adequação Orçamentária**

As despesas decorrentes da contratação do objeto correrão a conta da dotação codificada sob nº. 03.01.03.175440043.1.029-4.4.90.51.00 do orçamento dos exercícios vigente e subseqüente.

## **9) Capacitação Técnica**

O interessado deverá apresentar:

- Registro no Conselho Regional de Engenharia e Agronomia (CREA), devidamente atualizado da licitante e de seu respectivo responsável técnico;
- Comprovação de vínculo profissional do responsável técnico com a empresa na data prevista para entrega dos documentos de habilitação, mediante apresentação de carteira profissional ou de registro de empregados (no caso de empregado), contrato social (no caso de sócio) ou contrato de prestação de serviços (no caso de prestador de serviços autônomo).

## **10) Considerações finais:**

A contratada deverá fornecer materiais, mão de obra, sinalização e os equipamentos para execução dos serviços incluindo compactação e equipamentos de segurança.

A contratada deverá apresentar:

- Registro no Conselho Regional de Engenharia e Agronomia (CREA), devidamente atualizado da licitante e de seu respectivo responsável técnico;
- Comprovação de vínculo profissional do responsável técnico com a empresa na data prevista para entrega dos documentos de habilitação, mediante apresentação de carteira profissional ou de registro de empregados (no caso de empregado), contrato social (no caso de sócio) ou contrato de prestação de serviços (no caso de prestador de serviços autônomo).



- A empresa Contratada deverá apresentar A.R.T. (Anotação de Responsabilidade Técnica) em nome da empresa antes do início dos serviços.

Também será de responsabilidade da contratada a notificação aos órgãos competentes, responsáveis pelo trânsito na cidade, especificando data de início e término dos serviços. Após a notificação, deverá ser enviada à SAECIL uma cópia do documento em questão.

Serão emitidas ordens de serviços com os referidos endereços e metragens as quais deverão ser executadas em um período máximo de 05 (dias) dias úteis cada canaleta.

**OBS.:** A fiscalização poderá solicitar a qualquer momento ensaio dos materiais utilizados para a execução dos serviços, devendo os mesmos estarem em acordo com as normas vigentes.

**No término dos serviços, a contratada deverá efetuar a limpeza geral no local das obras, deixando as valas abertas compactada e preparada para colocação de bica corrida.**

**\*A concretagem da canaleta somente será liberada após a conferência dos níveis e cotas do projeto, que é de importância vital para a eficiência da obra e o perfeito escoamento das águas pluviais.**

Leme, 24 de maio de 2024

**Luis Fernando de Souza**  
**Eng Civil**  
**Divisão de Projetos e Obras**

**Rafael Impulcento**  
**Eng Civil**  
**Chefe da Divisão de Projetos e Obras**



## **ANEXO II - MINUTA DO CONTRATO**



**ANEXO II - MINUTA**

**CONTRATO Nº. ../2024**

Pelo presente instrumento de Contrato, de um lado, a **SAECIL - SUPERINTENDÊNCIA DE ÁGUA E ESGOTOS DA CIDADE DE LEME**, com CNPJ nº. 46.675.997/0001-80 e Inscrição Estadual nº. 415.128.224.111, neste ato, representada pelo Diretor-Presidente, ....., portador do RG nº. .... e do CPF nº. ...., de ora em diante denominada **CONTRATANTE**, e, de outro lado, a empresa ....., com CNPJ nº. .... e Inscrição Estadual nº. ...., estabelecida à ....., na cidade de ....., neste ato, representada pelo **Sr.(a)** ....., portador(a) do RG nº. .... e do CPF nº. ...., ....., de ora em diante denominada **CONTRATADA**, têm entre si, justo e contratado, por força da Dispensa de Licitação nº. 130/2024, o seguinte:

**CLÁUSULA PRIMEIRA  
DO OBJETO**

1.1) O objeto do presente Contrato é contratação de empresa para construção de 49m<sup>2</sup> de canaleta em concreto usinado, 165m de galerias de águas pluviais e 22m de guias e sarjetas, conforme termo de referência e planilha orçamentária.

1.2) Vinculam esta contratação, independente de transcrição:

- a) a Requisição (Documento de Formalização de Demanda) e o Termo de Referência anexo à Dispensa de Licitação nº. 130/2024.
- b) a proposta da Contratada.
- c) eventuais anexos aos documentos acima mencionados.

**CLÁUSULA SEGUNDA  
DO VALOR DO CONTRATO**

2.1 ) Os valores unitários e global do presente Contrato estão no quadro a seguir, conforme proposta apresentada na Dispensa de Licitação nº. 130/2024.

ITEM	DESCRIÇÃO	UNIDADE	QTD.	VALOR UNIT. (R\$)	VALOR GLOBAL (R\$)
01	Contratação de empresa para construção de 49m <sup>2</sup> de canaleta em concreto usinado, 165m de galerias de águas pluviais e 22m de guias e sarjetas, conforme termo de referência e planilha orçamentária.	serviço	1	_____	_____
<b>VALOR GLOBAL: R\$</b> ..... (.....)					

2.2) No valor acima estão incluídas todas as despesas ordinárias diretas e indiretas decorrentes da execução do objeto, inclusive tributos e/ou impostos, encargos sociais, trabalhistas, previdenciários, fiscais e comerciais incidentes, taxa de administração, frete, seguro e outros necessários ao cumprimento integral do objeto da contratação.

2.3) O valor acima é meramente estimativo, de forma que os pagamentos devidos à Contratada dependerão dos quantitativos efetivamente fornecidos.



### **CLÁUSULA TERCEIRA DA VIGÊNCIA E PRORROGAÇÃO**

3.1) O prazo de vigência do Contrato é de 150 (cento e cinquenta) dias, contados a partir da assinatura.

3.2) O prazo de vigência poderá ser prorrogado nos termos da legislação vigente.

### **CLÁUSULA QUARTA DO REGIME DE EXECUÇÃO E MODELO DE GESTÃO CONTRATUAL**

4.1) O regime de execução contratual, o modelo de gestão, bem como os prazos e condições de conclusão, entrega, observação e recebimento do objeto constam no Termo de Referência anexo à Dispensa de Licitação nº. 130/2024 e vinculado a este Contrato.

### **CLÁUSULA QUINTA DA SUBCONTRATAÇÃO**

5.1) É vedado à empresa ceder, transferir ou subcontratar, total ou parcialmente, o objeto sem prévia autorização expressa da SAECIL. Nenhuma transferência, mesmo que autorizada, isentará a Contratada de suas responsabilidades contratuais e legais.

### **CLÁUSULA SEXTA DO PAGAMENTO, REAJUSTE E REVISÃO**

6.1) O pagamento do objeto, quando devidamente solicitado e entregue, será efetuado à Contratada no valor constante de sua proposta e reproduzido em Contrato, sem qualquer ônus ou acréscimo, em até 10 (dez) dias após a emissão da Nota Fiscal/Fatura e sua aprovação pela SAECIL, observando-se também as determinações constantes no **Anexo III (Informações Nota Fiscal e Decreto Municipal nº. 8.163/2023)** do Aviso de Contratação.

6.2) A Nota Fiscal/Fatura não aprovada pela SAECIL será devolvida à Contratada para as necessárias correções, com as informações que motivaram sua rejeição.

6.3) A devolução da Nota Fiscal/Fatura não aprovada pela SAECIL em hipótese alguma servirá de pretexto para que a Contratada suspenda quaisquer fornecimentos.

6.4) A não aceitação do objeto implicará na suspensão imediata do pagamento.

6.5) A Contratada deverá enviar o arquivo com a Nota Fiscal Eletrônica e seu XML para o e-mail: [compras@saecil.com.br](mailto:compras@saecil.com.br), onde o documento será analisado pelo sistema VARITUS.

6.6) Todo e qualquer pagamento devido pela Contratante será efetuado exclusivamente através de depósito em conta corrente, devendo, portanto, a Contratada informar o banco, a agência e o número de conta.

6.7) Conforme o Artigo 134, da Lei nº. 14.133/2021, o preço contratado será alterado, para mais ou para menos, conforme o caso, se houver, após a data da apresentação da proposta, criação, alteração ou extinção de quaisquer tributos ou encargos legais ou a superveniência de disposições legais, com comprovada repercussão sobre o preço contratado.

6.8) Não haverá reajuste no período de 12 (doze) meses a partir da assinatura do Contrato, podendo, posteriormente, ser reajustado mediante a aplicação do Índice Nacional de Preços ao Consumidor



Amplio (IPCA/IBGE), devidamente justificado, vindo a ser substituído por outro índice oficial adequado ao objeto no caso de sua extinção, de acordo com a legislação vigente.

6.9) No caso de atraso pelo Contratante, os valores devidos à Contratada serão atualizados monetariamente entre o termo final do prazo de pagamento até a data de sua efetiva realização, mediante aplicação do IPCA (índice de Preços ao Consumidor Amplo) de correção monetária.

#### **CLÁUSULA SÉTIMA DAS OBRIGAÇÕES DA CONTRATADA**

7.1) A Contratada deve cumprir todas as obrigações constantes deste Contrato e de seus Anexos, assumindo como exclusivamente seus os riscos e as despesas decorrentes da boa e perfeita execução do objeto.

7.1.1) Por conta da Contratada correrão todos os ônus, tributos, taxas, impostos, encargos, contribuições ou responsabilidades outras quaisquer, sejam de caráter trabalhista, acidentário, previdenciário, comercial ou social e entre outras que sejam de competência fazendária ou não, e os saldará diretamente junto a quem de direito.

7.2) Atender às determinações regulares emitidas pelo fiscal do Contrato ou autoridade superior.

7.2.1) Sempre que convocada, a Contratada deverá comparecer, sob pena de assumir o ônus pelo não cumprimento de suas obrigações.

7.2.2) Indicar um interlocutor para comunicação sobre o cumprimento do Contrato junto à Contratante, informando, antes do início da execução do objeto, o nome, telefone e e-mail do responsável.

7.2.3) Prestar todos os esclarecimentos solicitados pela Contratante, bem como atender prontamente às reclamações apresentadas relacionadas com a execução do Contrato.

7.3) Substituir, às suas expensas, no total ou em parte, no prazo fixado pelo fiscal do Contrato, o objeto no qual se verificar defeitos ou incorreções resultantes da execução ou dos materiais empregados.

7.4) Responsabilizar-se pelos vícios e danos causados à SAECIL ou a terceiros decorrentes da execução do objeto, não reduzindo essa responsabilidade a fiscalização ou o acompanhamento da execução contratual pela Contratante, que ficará autorizada a descontar dos pagamentos devidos o valor correspondente aos prejuízos sofridos.

7.5) Responsabilizar-se pelo cumprimento das obrigações previstas em Acordo, Convenção, Dissídio Coletivo de Trabalho ou equivalentes das categorias abrangidas pelo Contrato, se for o caso, e também por todas as obrigações trabalhistas, sociais, previdenciárias, tributárias e as demais previstas em legislação específica, cuja inadimplência não transfere a responsabilidade ao Contratante.

7.6) Submeter previamente, por escrito, ao Contratante, para análise e aprovação, quaisquer mudanças nos métodos executivos que fujam às especificações do Termo de Referência.

7.7) Não permitir a utilização de qualquer trabalho do menor de dezesseis anos, exceto na condição de aprendiz para os maiores de quatorze anos, nem permitir a utilização do trabalho do menor de dezoito anos em trabalho noturno, perigoso ou insalubre.

7.8) Manter durante toda a vigência do Contrato, em compatibilidade com as obrigações assumidas, todas as condições exigidas para habilitação e qualificação no processo de contratação.



7.9) Cumprir, durante todo o período de execução do Contrato, a reserva de cargos prevista em lei para pessoa com deficiência, para reabilitado da Previdência Social ou para aprendiz, bem como as reservas de cargos previstas na legislação.

7.10) Guardar sigilo sobre todas as informações obtidas em decorrência do cumprimento do Contrato.

7.11) Arcar com o ônus decorrente de eventual equívoco no dimensionamento dos quantitativos de sua proposta, inclusive quanto aos custos variáveis decorrentes de fatores futuros e incertos, devendo complementá-los, caso o previsto inicialmente em sua proposta não seja satisfatório para o atendimento do objeto da contratação, exceto quando ocorrer algum dos eventos arrolados no Artigo 124, II, d, da Lei nº. 14.1332021.

7.12) Considerando a Resolução nº. 21/2022 que dispõe a obrigatoriedade de cadastro no Tribunal de Contas do Estado de São Paulo; as pessoas jurídicas que contratarem com a Administração Pública, deverão realizar o cadastro pelo representante legal, sócio/administrador ou gestor, no site do Tribunal de Contas do Estado de São Paulo.

7.13) Apresentar a A.R.T. (Anotação de Responsabilidade Técnica) em nome da empresa antes do início dos serviços.

7.14) Notificar os órgãos competentes, responsáveis pelo trânsito na cidade, especificando data de início e término dos serviços, devendo ser enviado à SAECIL uma cópia do documento em questão.

7.15) Iniciar a execução dos serviços no máximo em 05 (cinco) dias úteis após o recebimento da Ordem de Serviço.

7.16) Demais obrigações da Contratada indicadas na Dispensa de Licitação nº. 130/2024 e seus Anexos

#### **CLÁUSULA OITAVA DAS OBRIGAÇÕES DA CONTRATANTE**

8.1) Exigir o cumprimento de todas as obrigações assumidas pela Contratada, de acordo com o Contrato e seus Anexos.

8.2) Comunicar à Contratada toda e qualquer ocorrência que interfira no fornecimento.

8.3) Receber o objeto no prazo e condições estabelecidas no Termo de Referência.

8.4) Notificar a Contratada, por escrito, sobre vícios, defeitos ou incorreções verificadas no objeto fornecido, para que seja por ela substituído, no total ou em parte, às suas expensas.

8.5) Acompanhar e fiscalizar a execução do Contrato e o cumprimento das obrigações pelo Contratado.

8.6) Efetuar o pagamento ao Contratado do valor correspondente à execução do objeto, no prazo, forma e condições estabelecidos no presente Contrato.

8.7) Aplicar ao Contratado as sanções previstas na lei e neste Contrato, se for o caso.

8.8) Cientificar o órgão de representação jurídica da SAECIL para adoção das medidas cabíveis quando do descumprimento de obrigações pelo Contratado.



8.9) Responder eventuais pedidos de reestabelecimento do equilíbrio econômico-financeiro feitos pela Contratada no prazo de até 30 (trinta) dias.

8.10) As decisões sobre as solicitações e as reclamações relacionadas à execução do Contrato e os indeferimentos aos requerimentos manifestamente impertinentes, serão respondidos em conformidade com o Artigo 26, do Decreto Municipal nº. 8.048/2023.

8.11) A Administração não responderá por quaisquer compromissos assumidos pelo Contratado com terceiros, ainda que vinculados à execução do Contrato, bem como por qualquer dano causado a terceiros em decorrência de ato do Contratado, de seus empregados, prepostos ou subordinados.

8.12) Demais obrigações da Contratante indicadas na Dispensa de Licitação nº. 130/2024 e seus Anexos

#### **CLÁUSULA NONA OBRIGAÇÕES PERTINENTES À LGPD**

9.1) As partes deverão cumprir a Lei nº. 13.709/2018 (Lei Geral de Proteção de Dados), quanto a todos os dados pessoais a que tenham acesso em razão do Contrato administrativo ora firmado, a partir da apresentação da proposta no procedimento de contratação, independentemente de declaração ou de aceitação expressa.

9.2) Os dados obtidos somente poderão ser utilizados para as finalidades que justificaram seu acesso e de acordo com a boa-fé e com os princípios do Artigo 6º da LGPD.

9.3) É vedado o compartilhamento com terceiros dos dados obtidos fora das hipóteses permitidas em Lei.

9.4) Terminado o tratamento dos dados nos termos do Artigo 15 da LGPD, é dever do Contratado eliminá-los, com exceção das hipóteses do Artigo 16 da LGPD, incluindo aquelas em que houver necessidade de guarda de documentação para fins de comprovação do cumprimento de obrigações legais ou contratuais e somente enquanto não prescritas essas obrigações.

9.5) É dever do Contratado orientar e treinar seus empregados sobre os deveres, requisitos e responsabilidades decorrentes da LGPD.

9.6) O Contratado deverá prestar, no prazo fixado pelo Contratante, prorrogável justificadamente, quaisquer informações acerca dos dados pessoais para cumprimento da LGPD, inclusive quanto a eventual descarte realizado.

9.7) O Contrato está sujeito a ser alterado nos procedimentos pertinentes ao tratamento de dados pessoais, quando indicado pela autoridade competente, em especial à Autoridade Nacional de Proteção de Dados (ANPD) por meio de opiniões técnicas ou recomendações, editadas na forma da LGPD.

#### **CLÁUSULA DÉCIMA GARANTIA DE EXECUÇÃO**

10.1) Não há exigência de garantia contratual da execução no presente termo.

#### **CLÁUSULA DÉCIMA PRIMEIRA INFRAÇÕES E SANÇÕES ADMINISTRATIVAS**

11.1) Comete infração administrativa, nos termos da Lei nº. 14.133/2021, o Contratado que:





- a) der causa à inexecução parcial do Contrato;
- b) der causa à inexecução parcial do Contrato que cause grave dano à Administração ou ao funcionamento dos serviços públicos ou ao interesse coletivo;
- c) der causa à inexecução total do Contrato;
- d) ensejar o retardamento da execução ou da entrega do objeto da contratação sem motivo justificado;
- e) apresentar documentação falsa ou prestar declaração falsa durante a execução do Contrato;
- f) praticar ato fraudulento na execução do Contrato;
- g) comportar-se de modo inidôneo ou cometer fraude de qualquer natureza;
- h) praticar ato lesivo previsto no Artigo 5º, da Lei nº. 12.846/2013.

11.2) Serão aplicadas ao Contratado que incorrer nas infrações acima descritas as seguintes sanções:

I) Advertência, quando o Contratado der causa à inexecução parcial do Contrato, sempre que não se justificar a imposição de penalidade mais grave, conforme a Lei nº. 14.133/2021 e o Decreto Municipal nº. 8.058/2023.

II) Impedimento de licitar e contratar, quando praticadas as condutas descritas nas alíneas "b", "c" e "d" do subitem acima, sempre que não se justificar a imposição de penalidade mais grave, conforme a Lei nº. 14.133/2021 e o Decreto Municipal nº. 8.058/2023.

III) Declaração de inidoneidade para licitar e contratar, quando praticadas as condutas descritas nas alíneas "e", "f", "g" e "h" do subitem acima, bem como nas alíneas "b", "c" e "d", que justifiquem a imposição de penalidade mais grave, conforme a Lei nº. 14.133/2021 e o Decreto Municipal nº. 8.058/2023.

IV) Multa:

a) moratória de 1% (um por cento) por dia de atraso injustificado sobre o valor da parcela inadimplida, até o limite de 05 (cinco) dias;

a.1) O atraso superior a 05 (cinco) dias autoriza a Administração a promover a extinção do Contrato por descumprimento ou cumprimento irregular de suas cláusulas, nos termos da legislação vigente.

b) compensatória de 10% (dez por cento) sobre o valor total do Contrato, no caso de inexecução total do objeto.

11.3) A aplicação das sanções previstas neste Contrato não exclui, em hipótese alguma, a obrigação de reparação integral do dano causado à Contratante.

11.4) Todas as sanções previstas neste Contrato poderão ser aplicadas cumulativamente com a multa.

11.5) Antes da aplicação da multa, será facultada a defesa do interessado no prazo de 15 (quinze) dias úteis, contado da data de sua intimação.



11.6) Se a multa aplicada e as indenizações cabíveis forem superiores ao valor do pagamento eventualmente devido pelo Contratante ao Contratado, além da perda desse valor, a diferença será cobrada judicialmente.

11.7) Previamente ao encaminhamento à cobrança judicial, a multa poderá ser recolhida administrativamente no prazo máximo de 10 (dez) dias, a contar da data do recebimento da comunicação enviada pela Autoridade Competente.

11.8) A aplicação das sanções realizar-se-á em processo administrativo que assegure o contraditório e a ampla defesa ao Contratado, observando-se o procedimento previsto no caput e parágrafos do Artigo 158, da Lei nº. 14.133/2021, para as penalidades de impedimento de licitar e contratar e de declaração de inidoneidade para licitar ou contratar.

11.9) Na aplicação das sanções serão considerados (Artigo 156, Parágrafo 1º, da Lei nº. 14.133/2021 e Decreto Municipal nº. 8.058/2023):

- a) a natureza e a gravidade da infração cometida;
- b) as peculiaridades do caso concreto;
- c) as circunstâncias agravantes ou atenuantes;
- d) os danos que dela provierem para o Contratante;
- e) a implantação ou o aperfeiçoamento de programa de integridade, conforme normas e orientações dos órgãos de controle.

11.10) Os atos previstos como infrações administrativas na Lei nº. 14.133/2021, ou em outras leis de licitações e contratos da Administração Pública que também sejam tipificados como atos lesivos na Lei nº. 12.846/2013, serão apurados e julgados conjuntamente, nos mesmos autos, observados o rito procedimental e Autoridade Competente definidos na referida Lei.

11.11) A personalidade jurídica do Contratado poderá ser desconsiderada sempre que utilizada com abuso do direito para facilitar, encobrir ou dissimular a prática dos atos ilícitos previstos neste Contrato ou para provocar confusão patrimonial, e, nesse caso, todos os efeitos das sanções aplicadas à pessoa jurídica serão estendidos aos seus administradores e sócios com poderes de administração, à pessoa jurídica sucessora ou à empresa do mesmo ramo com relação de coligação ou controle, de fato ou de direito, com o Contratado, observados, em todos os casos, o contraditório, a ampla defesa e a obrigatoriedade de análise jurídica prévia.

11.12) O Contratante deverá, no prazo máximo 15 (quinze) dias úteis, contado da data de aplicação da sanção, informar e manter atualizados os dados relativos às sanções por ele aplicadas, para fins de publicidade no Cadastro Nacional de Empresas Inidôneas e Suspensas (CEIS) e no Cadastro Nacional de Empresas Punidas (CNEP), instituídos no âmbito do Poder Executivo Federal e no rol de apenados do e-TCESP (Artigo 31, do Decreto Municipal nº. 8.058/2023).

11.13) As sanções de impedimento de licitar e contratar e declaração de inidoneidade para licitar ou contratar são passíveis de reabilitação na forma do Artigo 163, da Lei nº. 14.133/2021.12.14

11.14) Os débitos do contratado para com a Administração contratante, resultantes de multa administrativa e/ou indenizações, não inscritos em dívida ativa, poderão ser compensados, total ou parcialmente, com os créditos devidos pela SAECIL decorrentes deste mesmo Contrato ou de outros contratos administrativos que o Contratado possua com a mesma.



## **CLÁUSULA DÉCIMA SEGUNDA DA EXTINÇÃO CONTRATUAL**

12.1) O Contrato se extingue quando cumpridas as obrigações de ambas as partes, ainda que isso ocorra antes do prazo estipulado para tanto.

12.2) Se as obrigações não forem cumpridas no prazo estipulado, a vigência ficará prorrogada até a conclusão do objeto, caso em que deverá a Administração providenciar a readequação do cronograma fixado para o Contrato.

12.3) Quando a não conclusão do Contrato referida no item anterior decorrer de culpa do Contratado:

a) ficará ele constituído em mora, sendo-lhe aplicáveis as respectivas sanções administrativas; e

b) poderá a Administração optar pela extinção do contrato e, nesse caso, adotará as medidas admitidas em lei para a continuidade da execução contratual.

12.4) O Contrato pode ser extinto antes do prazo nele fixado, sem ônus para o Contratante, quando esta não dispuser de créditos orçamentários para sua continuidade ou quando entender que o Contrato não mais lhe oferece vantagem.

12.5) O Contrato pode ser extinto antes de cumpridas as obrigações nele estipuladas, ou antes do prazo nele fixado, por algum dos motivos previstos no Artigo 137 da Lei nº. 14.133/2021, bem como amigavelmente, assegurados o contraditório e a ampla defesa.

12.5.1) Nesta hipótese, aplicam-se também os Artigos 138 e 139 da mesma Lei.

12.6) A alteração social ou a modificação da finalidade ou da estrutura da empresa não ensejará a rescisão se não restringir sua capacidade de concluir o Contrato.

12.7) Se a operação implicar mudança da pessoa jurídica contratada, deverá ser formalizado termo aditivo para alteração subjetiva.

12.8) O termo de rescisão, sempre que possível, será precedido:

a) Balanço dos eventos contratuais já cumpridos ou parcialmente cumpridos;

b) Relação dos pagamentos já efetuados e ainda devidos;

c) Indenizações e multas.

12.9) A extinção do Contrato não configura óbice para o reconhecimento do desequilíbrio econômico-financeiro, hipótese em que será concedida indenização por meio de termo indenizatório.

## **CLÁUSULA DÉCIMA TERCEIRA DA DOTAÇÃO ORÇAMENTÁRIA**

13.1) As despesas decorrentes da contratação do objeto correrão a conta da dotação codificada sob nº. 03.01.03.175440043.1.029 4.4.90.51.00 do orçamento dos exercícios vigente e subseqüente.

## **CLÁUSULA DÉCIMA QUARTA DAS ALTERAÇÕES**

14.1) Eventuais alterações contratuais seguirão os Artigos 124 e seguintes da Lei nº. 14.133/2021.



14.2) O Contratado é obrigado a aceitar, nas mesmas condições contratuais, os acréscimos ou supressões que se fizerem necessários, em conformidade com a legislação vigente.

14.3) Registros que não caracterizam alteração do Contrato podem ser realizados por simples apostila, dispensada a celebração de termo aditivo, na forma do Artigo 136, da Lei nº. 14.133/2021.

**CLÁUSULA DÉCIMA QUINTA  
PUBLICAÇÃO**

15.1) Incumbirá ao Contratante divulgar o presente instrumento no Portal Nacional de Contratações Públicas (PNCP), na forma prevista na legislação, bem como no respectivo sítio oficial na internet.

**CLÁUSULA DÉCIMA SEXTA  
FORO**

16.1) As partes elegem, desde já, explicitamente, o foro da Comarca de Leme/SP, para deslinde de qualquer questão oriunda do presente Contrato, que não puderem ser compostos pela conciliação, conforme Artigo 92, Parágrafo 1º, da Lei nº. 14.133/2021.

Leme, ... de ..... de 2024.

**SAECIL - Superintendência de Água e Esgotos da Cidade de Leme**

.....  
Diretor-Presidente

**CONTRATADA:**

.....  
Representante da Contratada

**Testemunhas:**

1).....

2).....



## **ANEXO III - INFORMAÇÕES NOTA FISCAL ELETRÔNICA**



## ANEXO III

INFORMAÇÕES - NOTA FISCAL ELETRÔNICA

# IMPORTANTE

**SECRETARIA DA FAZENDA**

**COMUNICADO**

Leme/SP, 20 de outubro de 2.010

A Prefeitura do Município de Leme, neste ato representada pelo Sr. Carlos César de Godoy, - Secretário da Fazenda, comunica Vossa Senhoria que de acordo com o Protocolo (CONFAZ Conselho Nacional de Política Fazendária) nº 85 de 09/07/2010, **a partir de 1º de dezembro de 2.010**, todos os contribuintes independentemente da atividade econômica exercida, realizem operações:

*I - destinadas a Administração Pública direta ou indireta, inclusive empresa pública e sociedade de economia mista, de qualquer dos Poderes da união, dos Estados, do Distrito Federal e dos Municípios;*

**"Ficam obrigados a emitir Nota Fiscal Eletrônica – NF-e"**

*Portanto, comunico Vossas Senhorias para que divulguem esta informação aos seus fornecedores para evitar problemas futuros, ou seja, a recusa do Documento Fiscal pela Divisão de Contabilidade do Município de Leme.*

**Insta salientar que os documentos "notas Fiscais" mecânicas ou manuais não serão aceitas pela Divisão de Contabilidade.**

  
Carlos César de Godoy  
Secretário da Fazenda



Protoc. ICMS CONFAZ 85/10 - Protoc. ICMS - Protocolo ICMS CONSELHO NACIONAL DE POLÍTICA FAZENDÁRIA - CONFAZ nº 85 de 09.07.2010.

D.O.U.: 14.07.2010

Altera o **Protocolos ICMS 42/09**, que estabelece a obrigatoriedade da utilização da Nota Fiscal Eletrônica (NF-e) pelo critério de CNAE e operações com os destinatários que especifica.

Os Estados de Acre, Alagoas, Amapá, Amazonas, Bahia, Ceará, Espírito Santo, Goiás, Maranhão, Mato Grosso, Mato Grosso do Sul, Minas Gerais, Pará, Paraíba, Paraná, Pernambuco, Piauí, Rio de Janeiro, Rio Grande do Norte, Rio Grande do Sul, Rondônia, Roraima, Santa Catarina, São Paulo, Sergipe e Tocantins e o Distrito Federal, neste ato representados pelos respectivos Secretários de Fazenda, Finanças ou Tributação, considerando o disposto nos **arts. 102 e 199 do Código Tributário Nacional - Lei nº 5.172, de 25 de outubro de 1966**, e no § 2º da cláusula primeira do **Ajuste SINIEF 07, de 30 de setembro de 2005**, resolvem celebrar o seguinte:

#### PROTOCOLO

Cláusula primeira A cláusula segunda do **Protocolo ICMS 42, de 3 de julho de 2009**, passa a vigorar com a seguinte redação:

**Cláusula segunda Ficam obrigados a emitir Nota Fiscal Eletrônica - NF-e, modelo 55, em substituição à Nota Fiscal, modelo 1 ou 1-A, a partir de 1º de dezembro de 2010, os contribuintes que, independentemente da atividade econômica exercida, realizem operações:**

**I - destinadas à Administração Pública direta ou indireta, inclusive empresa pública e sociedade de economia mista, de qualquer dos Poderes da União, dos Estados, do Distrito Federal e dos Municípios;**

**II - com destinatário localizado em unidade da Federação diferente daquela do emitente;**

**III - de comércio (continua...)**

**Protocolo ICMS CONSELHO NACIONAL DE POLÍTICA FAZENDÁRIA - CONFAZ nº 85 de 09.07.2010 (Altera o Protocolos ICMS 42/09, que estabelece a obrigatoriedade da utilização da Nota Fiscal Eletrônica (NF-e) pelo critério de CNAE e operações com os destinatários que especifica.)**



**DECRETO Nº 8.163, DE 21 DE AGOSTO DE 2023.**

*"Dispõe sobre a retenção na fonte do imposto sobre a renda nos pagamentos efetuados por Órgãos e Administração Pública Direta do Município, inclusive suas Autarquias e Fundações, e dá outras providências."*

CLAUDEMIR APARECIDO BORGES, Prefeito do Município de Leme, Estado de São Paulo no uso de suas atribuições legais que lhe confere a Lei Orgânica do Município, e:

Considerando o disposto no inciso I do artigo 153 da Constituição Federal que atribui aos Municípios a titularidade do produto da arrecadação do imposto da União sobre a renda e proventos de qualquer natureza, incidente na fonte, sobre rendimentos pagos, a qualquer título, por eles, suas autarquias e pelas fundações que instituírem e mantiverem";

Considerando a decisão proferida pelo Supremo Tribunal Federal no julgamento do Recurso Extraordinário com Repercussão Geral nº 1.293.453-RS, na Ação Civil Pública Originária nº 2.897;

Considerando a tese fixada para o Tema 1.130, do Repercussão Geral que deu interpretação conforme a Constituição Federal, do artigo 64, da Lei Federal nº 9.430, de 27 de dezembro de 1996, para atribuir aos Municípios a titularidade das receitas arrecadadas a título de imposto de renda retido na fonte incidente sobre valores pagos por eles, suas autarquias e fundações a prestações de bens ou serviços, e possibilitar a utilização do mesmo regime aplicado pela União, no caso, a Instrução Normativa RFB nº 1.234, de 12 de dezembro de 2012;

Considerando que a Receita Federal do Brasil editou a Instrução Normativa RFB nº 2.094, de 15 de julho de 2022, alterando a Instrução Normativa RFB nº 2.095, de 29 de janeiro de 2021, que dispõe sobre a aplicação da Declaração de Débitos e Créditos Tributários Federais (DCTF) e a declaração de Débitos e Créditos Tributários Federais Previdenciários e de Outras Contribuições e Fundos (DCTFWeb);

Considerando a irreversibilidade da decisão acórdão proferida, cujo Acórdão foi objeto de embargo de declaração oposto pela Fazenda Nacional, atual não somente sem a pretensão de obter a modulação dos seus efeitos;

Considerando que o Imposto de Renda Retido na Fonte é de competência municipal, mensal, o que exige a imediata adequação dos procedimentos para fins de aplicação do novo regime em vigor no fornecimento de bens e prestações de serviços, inclusive aos contratos em curso, com vistas a assegurar o cumprimento do disposto no artigo 11, da Lei Complementar Federal nº 101, de 2000 (LCF);

Considerando ainda, o Comunicado GF nº 557/2022 do egrégio Tribunal de Contas do Estado de São Paulo;

Considerando por fim, a necessidade de padronizar os procedimentos para que a retenção e o recolhimento de tributos e contribuições sejam realizados em conformidade no que foi deliberado pelo STF e determinada pela legislação, sem deixar de cumprir com as obrigações acessórias de prestação de informações à Receita Federal do Brasil.

**DECRETA:**

Art. 1º Os órgãos da Administração Pública Municipal Direta, Autarquia e Fundacional do Município de Leme, Estado de São Paulo, estão obrigados a reter e recolher ao Tesouro Municipal o Imposto sobre a Renda Retido na Fonte (IRRF) incidente sobre os pagamentos que efetuarem a pessoas físicas ou jurídicas pelo fornecimento de bens ou prestação de serviços em geral, inclusive obras de construção civil, com base nas alíquotas previstas no Anexo I, da Instrução Normativa RFB nº 1.234, de 11 de janeiro de 2012, especificamente a cultura "R (02)", devendo também observar o disposto neste Decreto e na IN RFB nº 1.234/2012.

§ 1º Não será realizado qualquer desconto de contribuição para o PIS/PASEP, e o título de Contribuição Social Sobre o Lucro Líquido (CSLL) e Contribuição para o Financiamento da Seguridade Social - COEINS, nas hipóteses de celebração de Convênio com a RFB, nos termos a que se refere o artigo 33, da Lei Federal nº 10.833, 29 de dezembro de 2003.

§ 2º As retenções na fonte do imposto de renda são efetuadas sobre qualquer forma de pagamento, inclusive os que forem antecipados por conta de fornecimento de bens ou prestação de serviços, para entrega futura.

§ 3º Os valores do imposto de renda retidos na fonte deverão ser recolhidos à conta do Tesouro Municipal, por meio de procedimento adotados no sistema financeiro e contábil do Município, até o 3º (quinta) dia útil do mês subsequente ao da retenção.

§ 4º Não haverá retenção de imposto de renda nas hipóteses elencadas no artigo 4º, da Instrução Normativa RFB nº 1.234/2012.

§ 5º A condição de imunidade e isenção, ou, por opção pelo Simples Nacional, para fins de aplicação do § 4º, deverá ser comprovada a cada pagamento a ser efetuado, mediante declaração enviada junto ao documento fiscal, conforme os Anexos II, III e IV, da Instrução Normativa RFB nº 1.234/2012, conforme o enquadramento.

§ 6º O cálculo das retenções do imposto de renda na fonte incidentes sobre os pagamentos efetuados a pessoas físicas continuará sendo realizado com base na tabela progressiva mensal vigente.

Art. 2º Os contratos serão notificados e orientados na forma do Anexo Único deste Decreto, para que, quando do faturamento de bens e serviços prestados e para fins exclusivos de IRRF, passem a observar o disposto neste Decreto e na IN RFB nº 1.234/2012.

Parágrafo Único Os contratos ficam obrigados a destacar o valor de im-

posto de renda a ser retido referente à natureza do bem fornecido ou do serviço prestado.

Art. 3º Os prestadores de serviço e fornecedores de bens deverão emitir os documentos fiscais em observância às regras de retenção dispostas neste Decreto e na Instrução Normativa RFB nº 1.234/2012.

§ 1º Os documentos de cobrança em desacordo com o previsto no caput deste artigo, não serão aceitos para fins de liquidação do débito.

§ 2º Faturas de energia elétrica, telefonia e outras que tenham código de barras ficam temporariamente dispensadas da retenção, por força da dificuldade de quitação do débito com o fornecedor, até que seja atendido o disposto no artigo 4º, deste Decreto.

Art. 4º A retenção na fonte do imposto de renda sobre as faturas de energia elétrica, de telefonia e serviços sobre os quais o Município realize pagamentos exclusivamente por meio de fatura ou boleto bancário com código de barras, e que não se verifique a viabilidade de ser realizado de outra forma, será efetuada após serem realizadas as negociações e ajustes necessários e os referidos documentos sejam emitidos pelas empresas já com o valor líquido da retenção e com destaque do valor do imposto de renda a ser retido.

§ 1º As negociações e ajustes necessários ao cumprimento do caput não deverão ultrapassar o prazo de 15 (quinze) dias contados da data da ciência da notificação e orientação ao fornecedor ou prestador de serviços.

§ 2º Em caso de descumprimento do prazo fixado através do § 1º, a retenção será efetuada mediante ato do Executivo.

Art. 5º Este Decreto entra em vigor na data de sua publicação, produzindo seus efeitos após 15 (quinze) dias da sua publicação.

Leme, 21 de Agosto de 2023.

CLAUDEMIR APARECIDO BORGES





## **ANEXO IV**

# **PLANILHA ORÇAMENTÁRIA**

Planilha Orçamentária

Obra: Execução de Galeria de Águas Pluviais

Local: Rua Fernão Dias Paes Leme - Jd. Santa Maria

BASE: SINAPI MAR/2024  
SABESP JAN/2024  
CDHU FEV/2024

Item	Descrição	Base	Código	Quant.	Unid.	Preço Unitário	BDI = 25%	
							Preço Unitário com BDI	Preço Total
1	Sinalização da Obra	CDHU	02.08.050	30,00	M	R\$ 190,45	R\$ 238,06	R\$ 7.141,88
2	Locação da Obra	CDHU	02.10.040	165,00	M	R\$ 1,42	R\$ 1,78	R\$ 292,88
3	Execução de Poço de Visita	SABESP	70070204	2,00	UN	R\$ 6.507,17	R\$ 8.133,96	R\$ 16.267,93
4	Tampa para Poço de Visita	SINAPI	21090	2,00	UN	R\$ 789,06	R\$ 986,33	R\$ 1.972,65
5	Execução Boca de Lobo Simples	SINAPI	97951	3,00	UN	R\$ 3.025,32	R\$ 3.781,65	R\$ 11.344,95
6	Execução de Caixa com Grade	SINAPI	98008	1,00	UN	R\$ 4.140,62	R\$ 5.175,78	R\$ 5.175,78
7	Escavação de Vala Profundidade de 1,20m e Largura de 1m	CDHU	07.02.020	198,00	M³	R\$ 11,17	R\$ 13,96	R\$ 2.764,58
8	Tubo de concreto d=400mm	SINAPI	7761	62,00	M	R\$ 133,64	R\$ 167,05	R\$ 10.357,10
9	Assentamento de tubo de concreto d=400mm	SABESP	70080152	62,00	M	R\$ 14,36	R\$ 17,95	R\$ 1.112,90
10	Tubo de concreto d=600mm	SINAPI	7762	103,00	M	R\$ 212,28	R\$ 265,35	R\$ 27.331,05
11	Assentamento de tubo de concreto d=600mm	SABESP	70080154	103,00	M	R\$ 40,24	R\$ 50,30	R\$ 5.180,90
12	Reaterro com compactação (95% proctor)	SABESP	70030032	82,32	M³	R\$ 18,75	R\$ 23,44	R\$ 1.929,38
13	Carga, descarga e transporte de tubos de concreto	SABESP	70080347	417,80	TOK	R\$ 8,32	R\$ 10,40	R\$ 4.345,12
14	Sub base em brita ou macadame hidráulico	SABESP	70090098	11,60	M³	R\$ 173,98	R\$ 217,48	R\$ 2.522,71
15	<b>Execução de Canaléa em concreto armado</b>							
15.1	Compactação Mecanizada de Fundo de Vala	SINAPI	97083	49,00	M²	R\$ 4,13	R\$ 5,16	R\$ 252,96
15.2	Forma de Madeira e Escoras	SINAPI	43677	26,13	M²	R\$ 50,19	R\$ 62,74	R\$ 1.639,33
15.3	Lastro de Brita nº1 espessura de 3cm	CDHU	11.18.040	1,47	M³	R\$ 195,86	R\$ 244,83	R\$ 359,89
15.4	Malha de ferro Ø4,2 mm, 15 x 15 dupla	CDHU	10.02.020	159,54	KG	R\$ 10,65	R\$ 13,31	R\$ 2.123,88
15.5	Concreto Usinado FCK 25 Mpa	CDHU	C.04.000.020536	9,80	M³	R\$ 452,61	R\$ 565,76	R\$ 5.544,47
15.6	Lançamento de Concreto Usinado	CDHU	11.16.060	9,80	M³	R\$ 118,63	R\$ 148,29	R\$ 1.453,22
15.7	Acabamento de Concreto Usinado	CDHU	11.16.220	49,00	M²	R\$ 16,48	R\$ 20,60	R\$ 1.009,40
16	<b>Execução de Guias e Sarjetas</b>							
16.1	Execução de Guia e Sarjeta	SINAPI	94268	22,00	M	R\$ 63,14	R\$ 78,93	R\$ 1.736,35
16.2	Execução de Mureta em Bloco de Concreto	CDHU	14.10.121	2,80	M²	R\$ 104,57	R\$ 130,71	R\$ 366,00
16.3	Guia Chapéu, padrão PMSP	CDHU	C.10.000.028150	2,00	UN	R\$ 50,59	R\$ 63,24	R\$ 126,48
16.4	Terra	SABESP	CV00537	5,98	M³	R\$ 232,14	R\$ 290,18	R\$ 1.735,25
16.5	Capa de concreto, espessura 5cm	SINAPI	97104	12,00	M²	R\$ 123,03	R\$ 153,79	R\$ 1.845,45
17	Limpeza Final da Obra	CDHU	55.01.020	165,00	M²	R\$ 14,25	R\$ 17,81	R\$ 2.939,06
<b>Valor Total</b>							<b>R\$ 118.871,51</b>	

Leme, 24 de Abril de 2024

Eng.º Rafael Impulzetto  
Divisão Técnica de Projetos, Obras e Meio Ambiente  
Saecil

Eng.º Luis Fernando de Souza  
Divisão Técnica de Projetos, Obras e Meio Ambiente  
Saecil



## **ANEXO V**

# **DETALHES DE EXECUÇÃO MEDIDAS E COTAS**

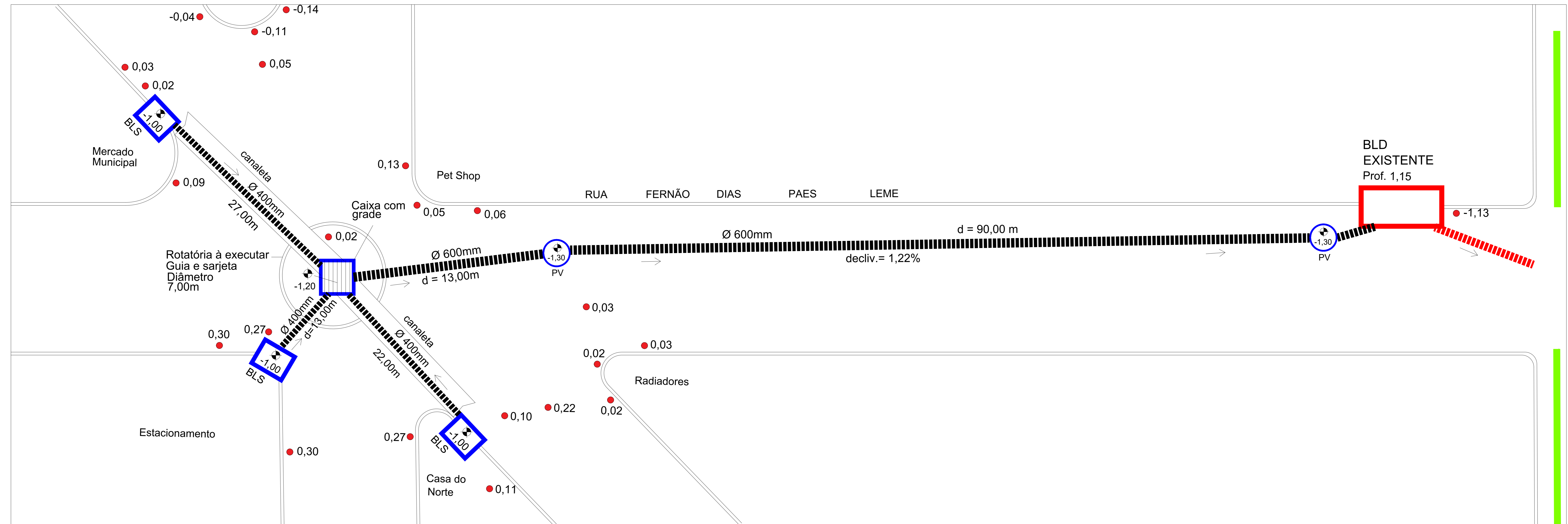

Detalhes da caixa com grade

LEGENDA	
REDE EXISTENTE	
REDE À EXECUTAR DIÂMETRO VARIÁVEL	
COTAS GUIAS E SARJETAS	
BOCA DE LOBO SIMPLES À EXECUTAR	
POÇO DE VISITA	
BOCA DE LOBO EXISTENTE	
COTAS DE FUNDO BOCA DE LOBO E PV	

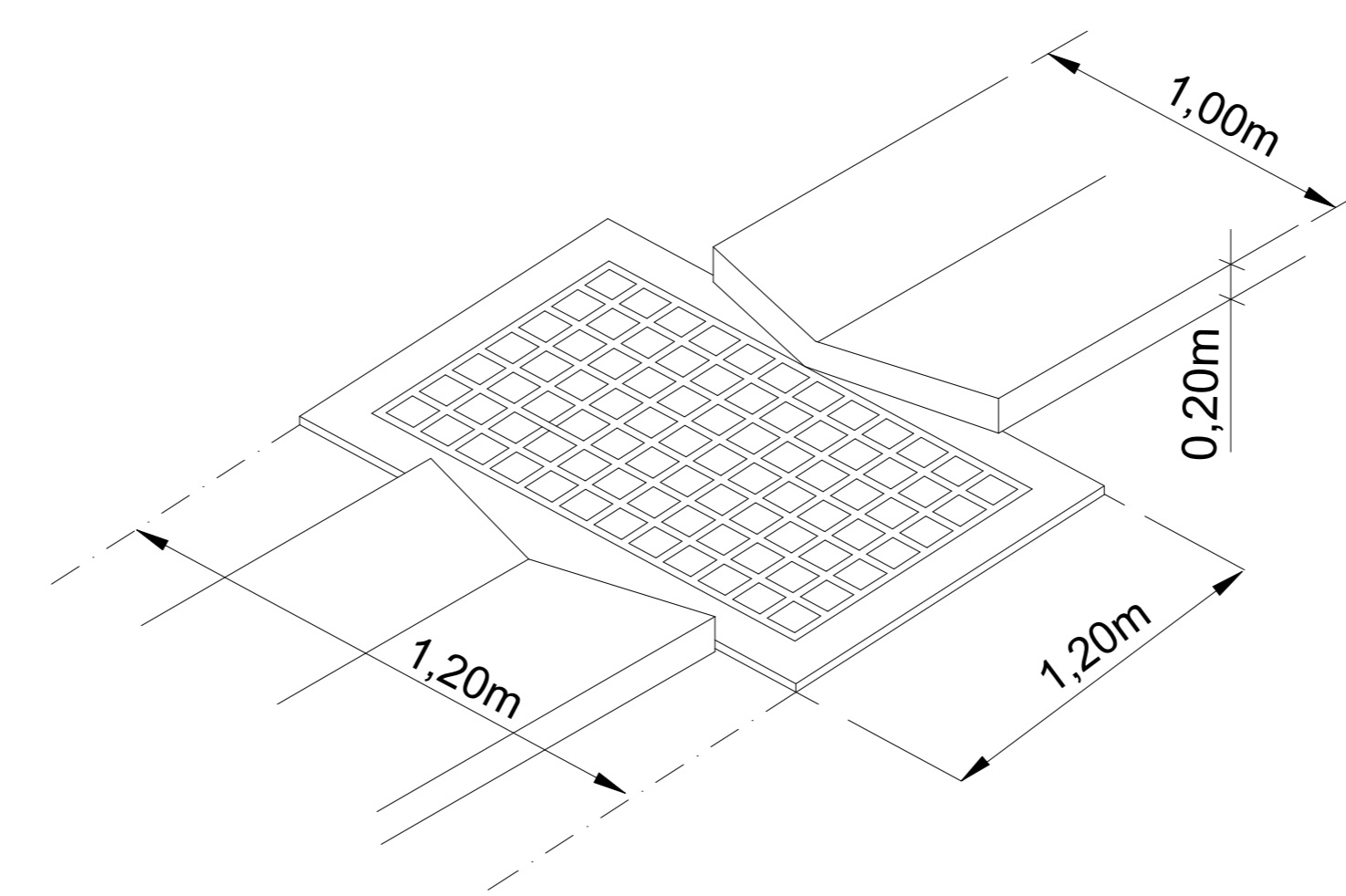
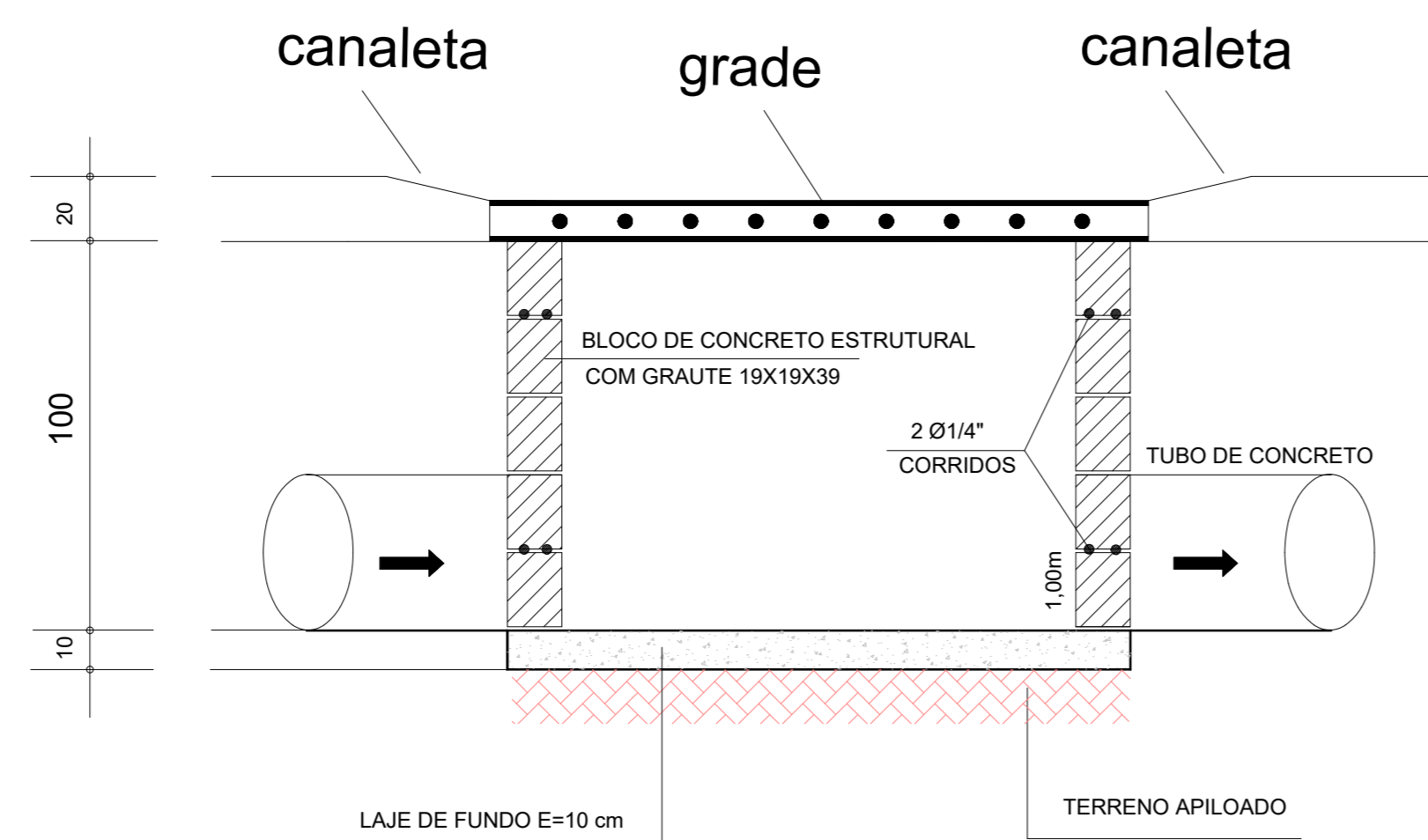

OBRA	EXECUÇÃO DE GALERIA DE ÁGUAS PLUVIAIS	PROP.	SAECIL
LOCAL	RUA FERNÃO DIAS PAES LEME - JD. SANTA RITA	SUPERINTENDÊNCIA DE ÁGUA E ESGOTOS DA CIDADE DE LEME	
REF.	DETALHES DE EXECUÇÃO - MEDIDAS E COTAS		
ESCALAS		DATA	ABRIL / 2024
DES.	ENG LUIS FERNANDO	FOLHA	FOLHA 01
PROJ.	DEPTO. DE ENGENHARIA - SAECIL	CONF.	
OBS.		ALTERAÇÃO	



## **ANEXO VI**

# **DETALHES DE BOCA DE LOBO E POÇO DE VISITA**

**BOCA DE LOBO**  
ESCALA: 1:20

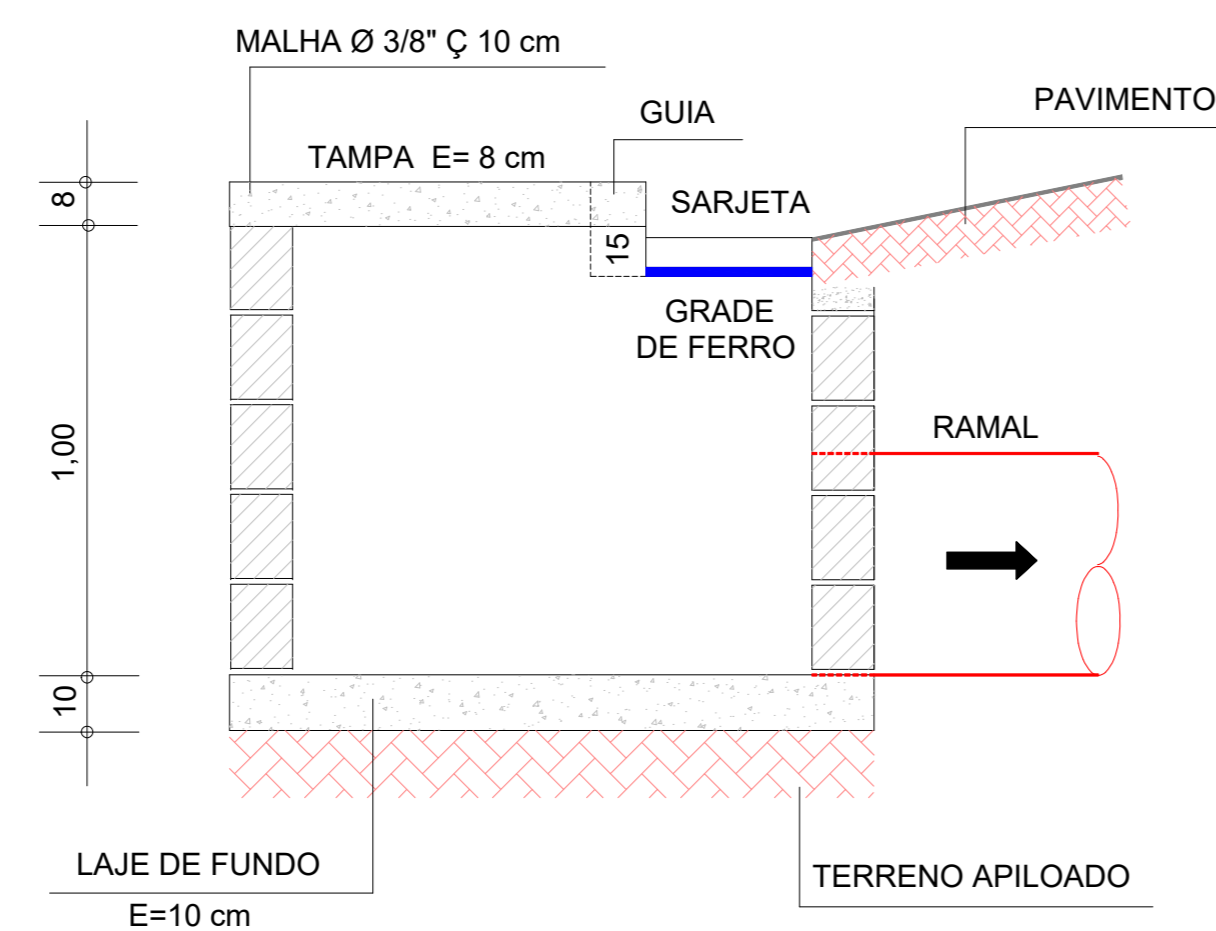
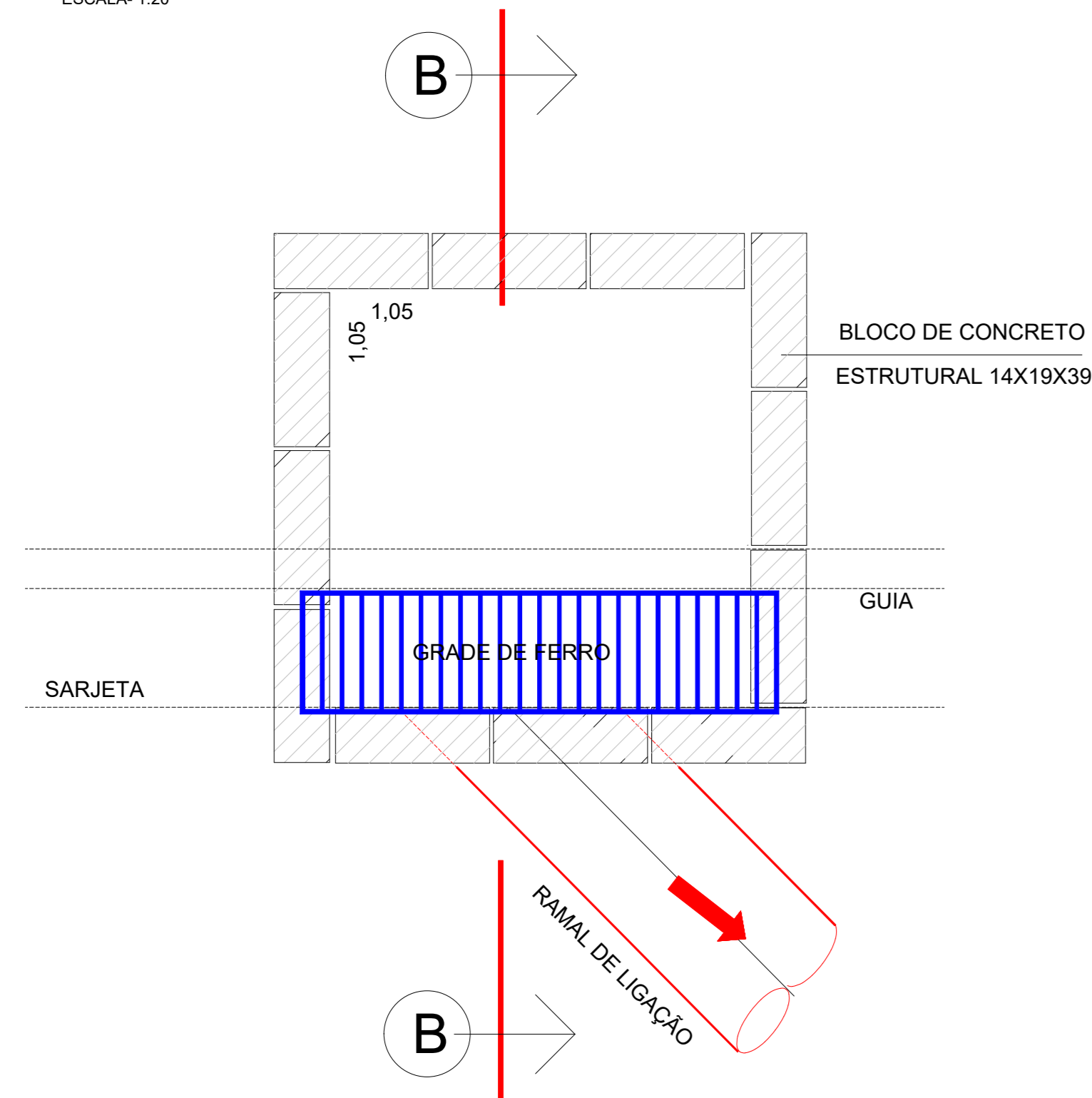

**CORTE B-B**  
ESCALA: 1:20

OBS.: AS GRADES DEVERÃO SER DOTADAS DE SISTEMA BASCULANTE, A FIM DE SE PERMITIR A MANUTENÇÃO DAS GALERIAS.

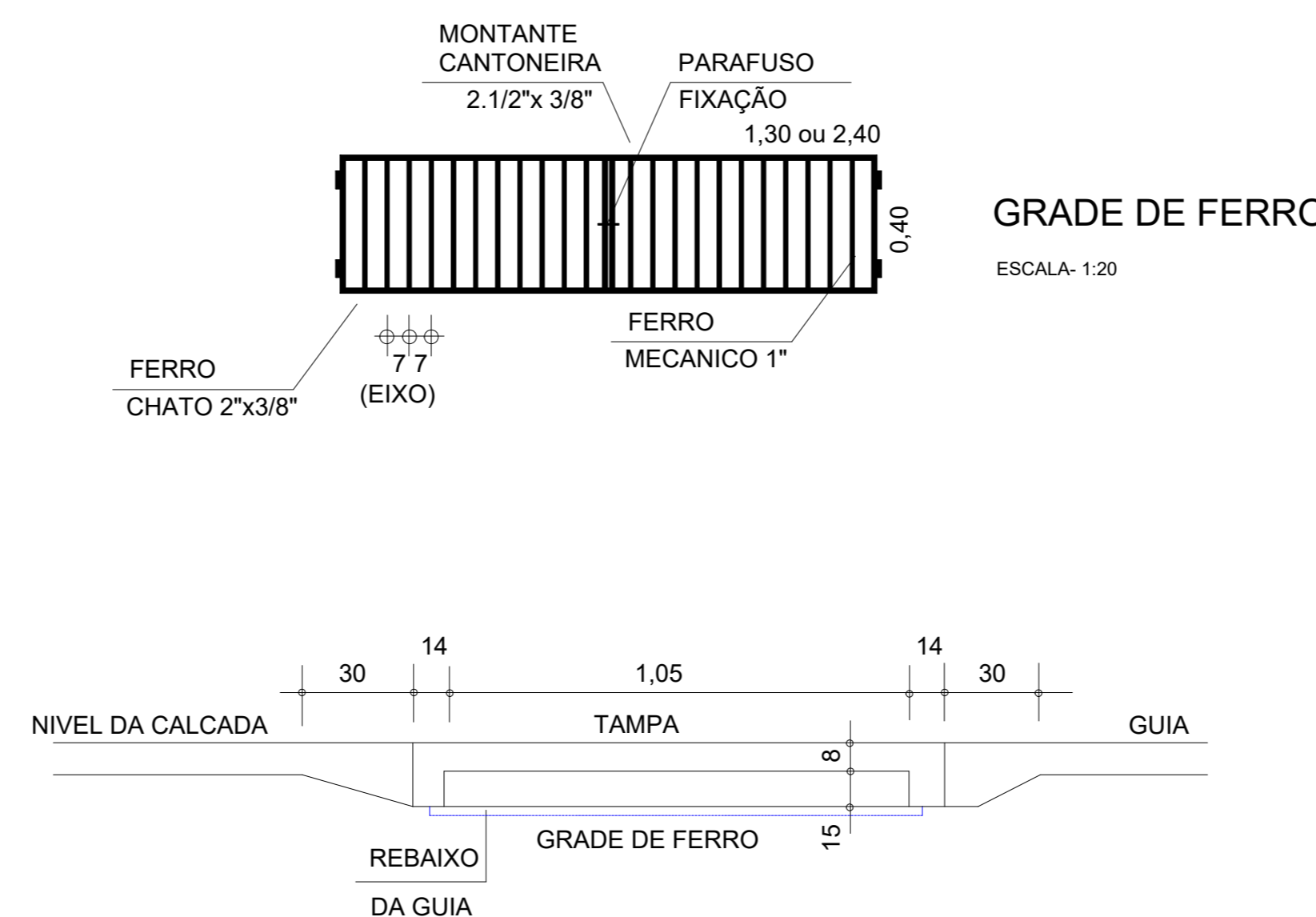

**GRADE DE FERRO**  
ESCALA: 1:20

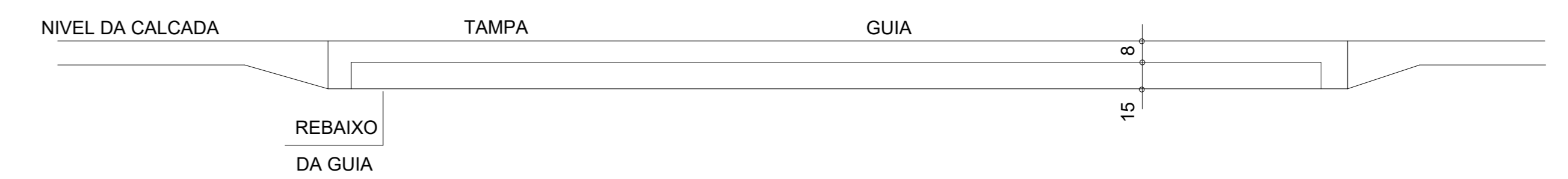

**VISTA FRONTAL**  
ESCALA: 1:20

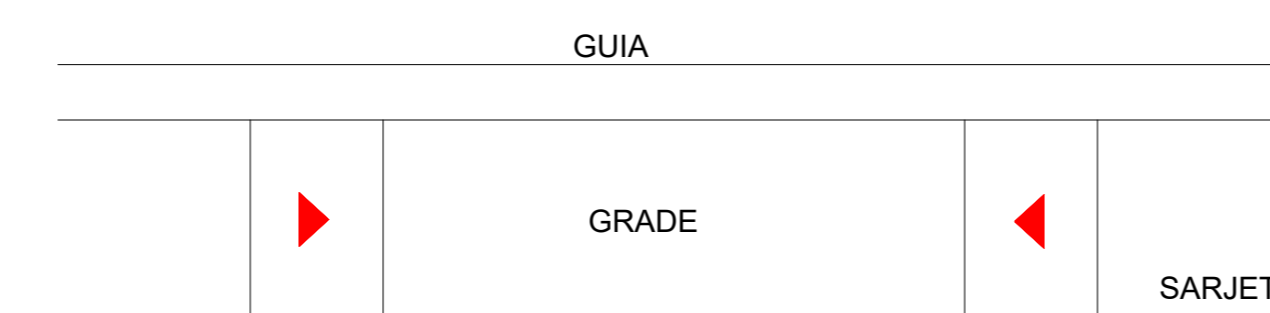

**DETALHE REBAIXO**  
ESCALA: 1:20

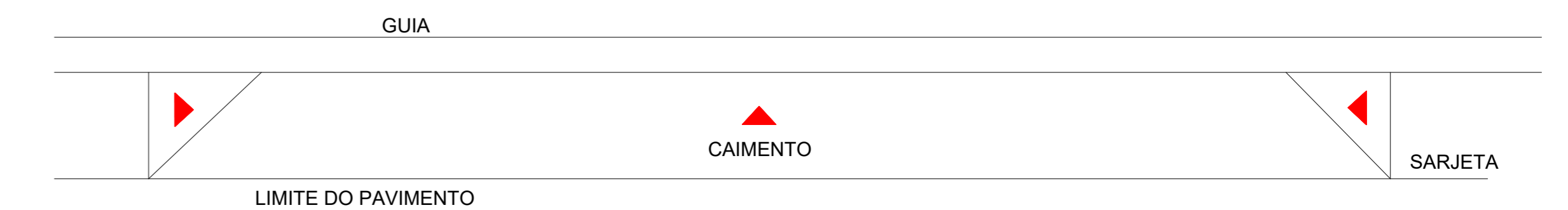

**REBAIXO DA SARJETA**  
ESCALA: 1:20

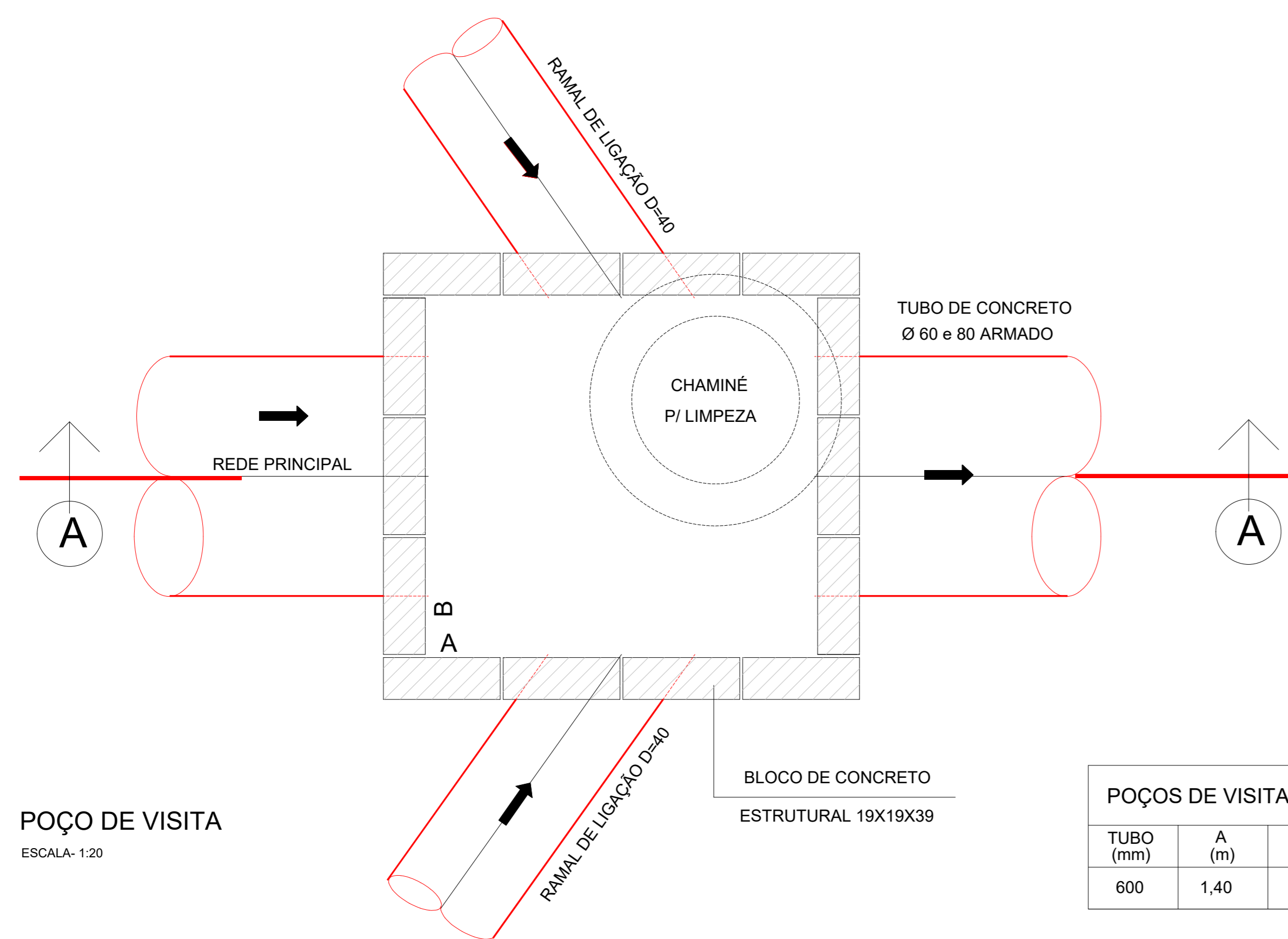

**POÇO DE VISITA**  
ESCALA: 1:20

POÇOS DE VISITA - DIMENSÕES			
TUBO (mm)	A (m)	B (m)	C (m)
600	1,40	1,40	1,40

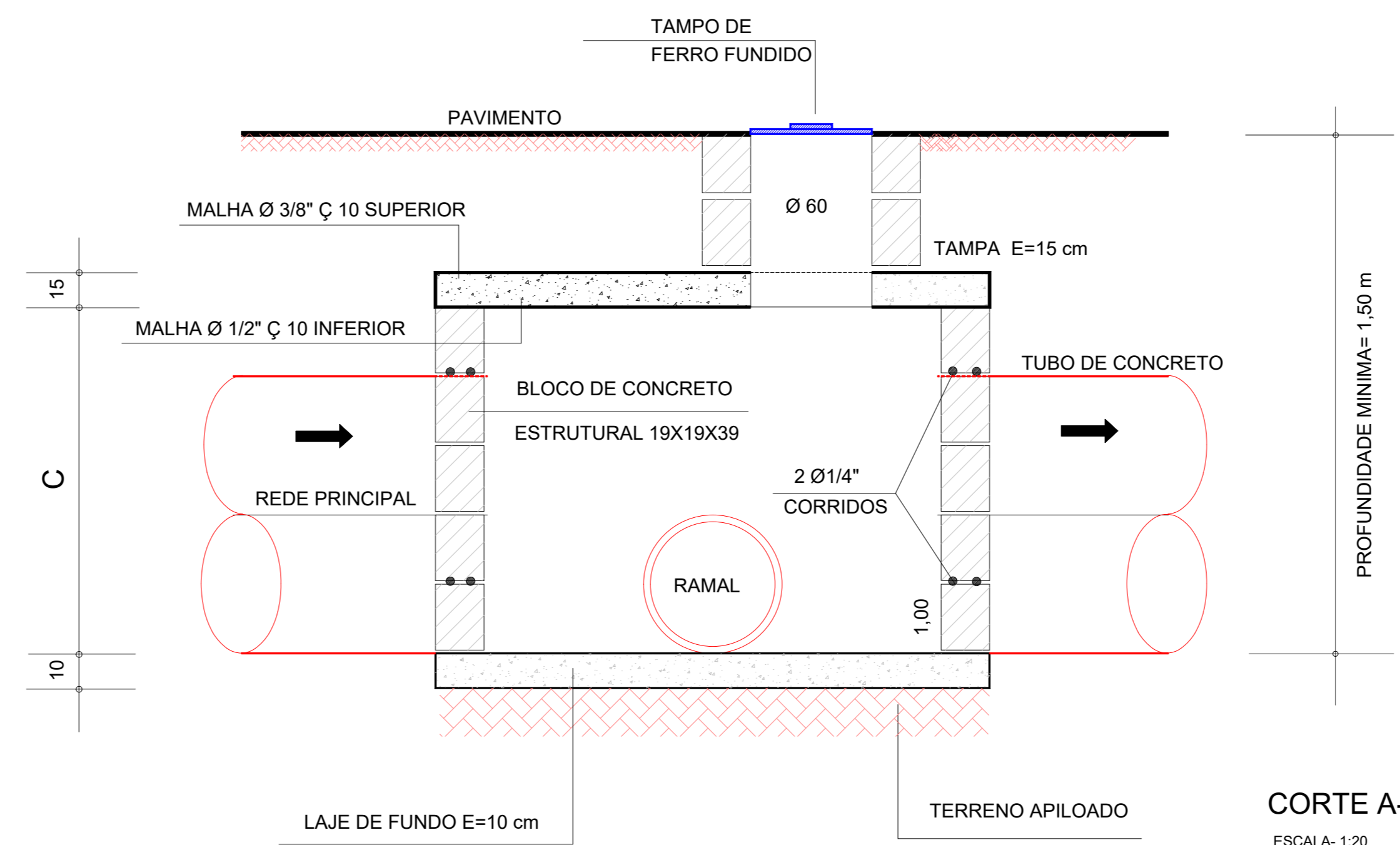

**CORTE A-A**  
ESCALA: 1:20

<b>SAECIL</b>		SUPERINTENDENCIA DE AGUA E ESGOTOS DA CIDADE DE LEME	
OBRA	REDE DE GALERIA DE AGUAS PLUVIAIS	DESENHO No	01
LOCAL	LEME- SP		
ASSUNTO	DETALHES- BOCA DE LOBO E POÇO DE VISITA		
ESCALA	DES.	DATA	VISTO
1:20	LUIS FERNANDO	ABRIL/2024	ABRIL/2024
			RUA PADRE JULIAO, 791 CEP 13.610.000 - LEME - SP FONE: (0xx19)3573-6200



## **ANEXO VII**

# **IMPLANTAÇÃO GERAL À EXECUTAR E REDE EXISTENTE**

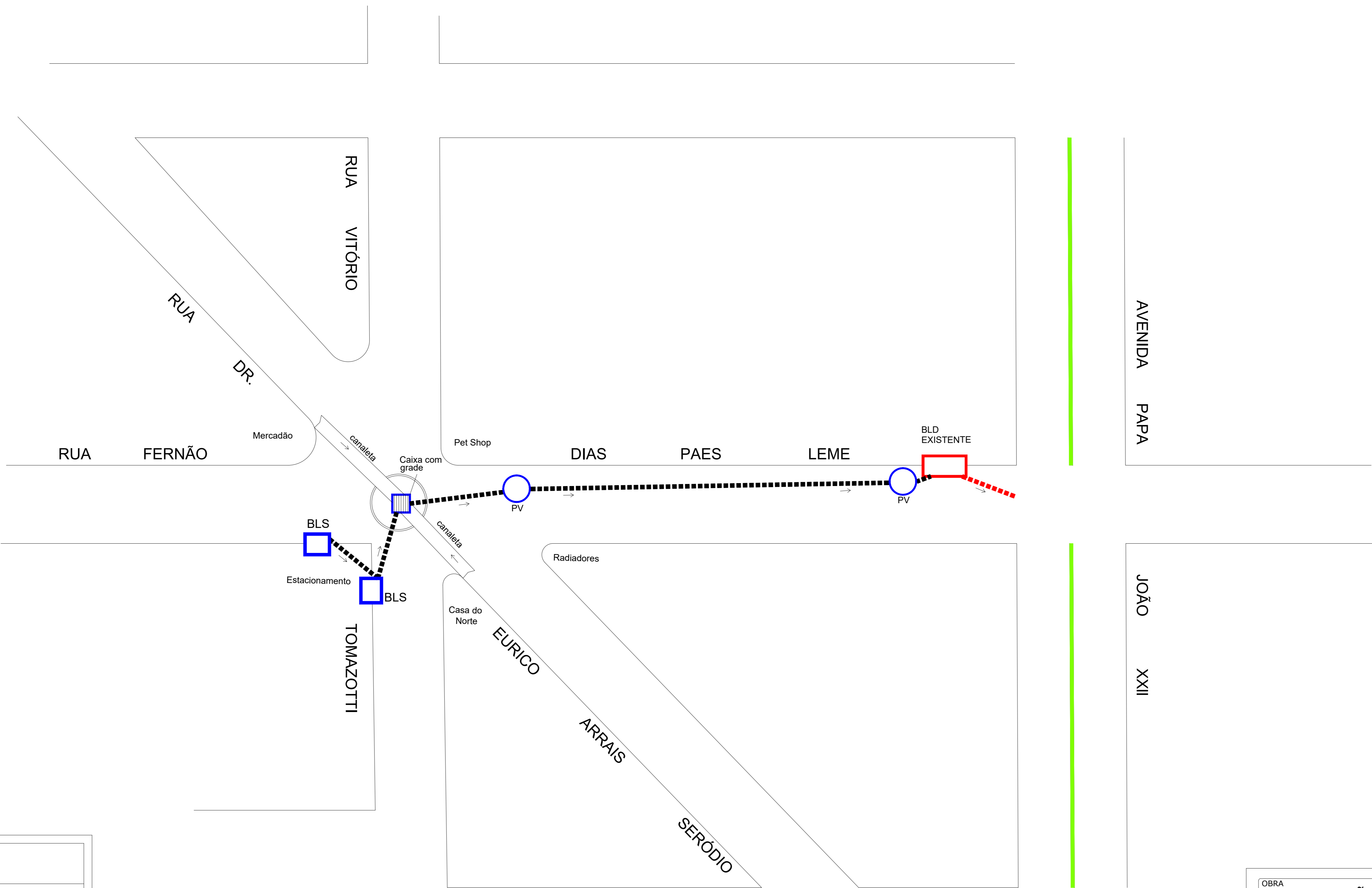

LEGENDA	
REDE EXISTENTE	-----
POÇO DE VISITA	○
REDE À EXECUTAR	-----
BOCA DE LOBO À EXECUTAR	□
BOCA DE LOBO EXISTENTE	□

OBRA	EXECUÇÃO DE GALERIA DE ÁGUAS PLUVIAIS		PROP.	 SUPERINTENDÊNCIA DE ÁGUA E ESGOTOS DA CIDADE DE LEME	
LOCAL	RUA FERNÃO DIAS PAES LEME - JD. SANTA RITA				
REF.	IMPLANTAÇÃO GERAL À EXECUTAR E REDE EXISTENTE				
ESCALAS	DATA	ABRIL / 2024	FOLHA	FOLHA 01	
DES.	ENG. LUIS FERNANDO	CONF.			
PROJ.	DEPTO. DE ENGENHARIA - SAECIL	OBS.	ALTERAÇÃO		





## **ANEXO VIII**

### **MODELO CARTA-PROPOSTA**



**ANEXO VIII – MODELO CARTA-PROPOSTA**

**Observação importante:** a carta-proposta deverá ser encaminhada pelo vencedor, com o preço devidamente ajustado ao valor de fechamento da operação. Não é necessária a apresentação da carta-proposta como forma de ficha técnica, pois contraria a legislação vigente na medida em que o Pregoeiro toma conhecimento dos nomes dos participantes antes da fase competitiva do Pregão.

À SAECIL – Superintendência de Água e Esgotos da Cidade de Leme.

Prezados Senhores,

Ref.: **Dispensa de Licitação n.º. .../20.. – Carta-Proposta.**

**Identificação do proponente**

Razão Social:

CNPJ e Inscrição Estadual:

Responsável / Cargo:

E-mail:

Carteira de Identificação e CPF:

Endereço e telefone:

Agência e n.º. da conta bancária:

Apresentamos nossa proposta para o objeto, conforme Edital e seus Anexos:

Item	Descrição	Quant.	Unit.	Preço Unitário	Preço Total
1	Sinalização da Obra	30,00	M		
2	Locação da Obra	165,00	M		
3	Execução de Poço de Visita	2,00	UN		
4	Tampa para Poço de Visita	2,00	UN		
5	Execução Boca de Lobo Simples	3,00	UN		
6	Execução de Caixa com Grade	1,00	UN		
7	Escavação de Vala Profundidade de 1,20m e Largura de 1m	198,00	M³		
8	Tubo de concreto d=400mm	62,00	M		
9	Assentamento de tubo de concreto d=400mm	62,00	M		
10	Tubo de concreto d=600mm	103,00	M		
11	Assentamento de tubo de concreto d=600mm	103,00	M		
12	Reaterro com compactação (95% proctor)	82,32	M³		
13	Carga, descarga e transporte de tubos de concreto	417,80	TOK		
14	Sub base em brita ou macadame hidráulico	11,60	M³		



15	<b>Execução de Canaleta em concreto armado</b>				
15.1	Compactação Mecanizada de Fundo de Vala	49,00	M <sup>2</sup>		
15.2	Forma de Madeira e Escoras	26,13	M <sup>2</sup>		
15.3	Lastro de Brita nº1 espessura de 3cm	1,47	M <sup>3</sup>		
15.4	Malha de ferro Ø4,2 mm, 15 x 15 dupla	159,54	KG		
15.5	Concreto Usinado FCK 25 Mpa	9,80	M <sup>3</sup>		
15.6	Lançamento de Concreto Usinado	9,80	M <sup>3</sup>		
15.7	Acabamento de Concreto Usinado	49,00	M <sup>2</sup>		
16	<b>Execução de Guias e Sarjetas</b>				
16.1	Execução de Guia e Sarjeta	22,00	M		
16.2	Execução de Mureta em Bloco de Concreto	2,80	M <sup>2</sup>		
16.3	Guia Chapéu, padrão PMSP	2,00	UN		
16.4	Terra	5,98	M <sup>3</sup>		
16.5	Capa de concreto, espessura 5cm	12,00	M <sup>2</sup>		
17	Limpeza Final da Obra	165,00	M <sup>2</sup>		

**VALOR GLOBAL: R\$ .....**

**CONDIÇÕES GERAIS:**

A proponente declara conhecer os termos do instrumento convocatório que rege a presente licitação.

O prazo para a execução do objeto ocorre de acordo com o determinado no Anexo I (Termo de Referência).

O preço proposto acima contempla todas as despesas necessárias à execução do objeto, tais como os encargos (obrigações sociais, impostos, taxas, etc.), cotados separadamente e incidentes sobre os serviços.

**Validade da Proposta: 60 (sessenta) dias.**

(local e data)

(assinatura e carimbo da proponente/representante legal da empresa)